

**REPUBLICA DE COLOMBIA
MINISTERIO DE DEFENSA NACIONAL**



AGENCIA LOGÍSTICA DE LAS FUERZAS MILITARES

**CONTRATACIÓN DIRECTA
No. 088-2006**

OBJETO: ADQUISICIÓN DE DUCHAS DE TROPA COLECTIVAS Y LETRINAS CON DESTINO AL EJÉRCITO NACIONAL.

PROVENIENTE DE LA LICITACION PUBLICA No. 015/2006 DECLARADA DESIERTA.

**TÉRMINOS DE REFERENCIA DEFINITIVO PUBLICADO EN LA PÁGINA WEB
www.agencialogistica.mil.co**

INDICE DE LOS TERMINOS DE REFERENCIA CONDICIONES GENERALES, ANEXOS Y FORMULARIOS

CAPÍTULO 1

INFORMACIÓN Y DESCRIPCIÓN GENERAL DEL PROCESO

- 1.1. OBJETO
- 1.2. PRESUPUESTO OFICIAL
- 1.3. CORRESPONDENCIA
- 1.4. RÉGIMEN JURÍDICO APLICABLE
- 1.5. PLAZO DE EJECUCIÓN.
- 1.6. CONSULTA DE LOS TERMINOS DE REFERENCIA
- 1.7. APERTURA DEL PROCESO.
- 1.8. CONSULTA Y COMPRA DE LOS TÉRMINOS DE REFERENCIA.
- 1.9. ACLARACIONES A LOS TERMINOS DE REFERENCIA.
- 1.10. DILIGENCIA DEBIDA E INFORMACIÓN SOBRE EL PROCESO DE CONTRATACIÓN DIRECTA.
- 1.11. PREPARACIÓN Y PRESENTACIÓN DE LAS PROPUESTAS.
- 1.12. PLAZO PARA ENTREGA DE LAS MUESTRAS
- 1.12.1. PROCEDIMIENTO PARA LA IMPORTACIÓN DE MUESTRAS DE MATERIAL DE GUERRA. (EN EL EVENTO QUE APLIQUE)
- 1.12.2. CERTIFICACIÓN DE RECEPCIÓN DE LAS MUESTRAS
- 1.13. CIERRE DEL PROCESO Y ENTREGA DE LAS PROPUESTAS
- 1.14. PRÓRROGA DEL PLAZO DE LAS CONTRATACIÓN
- 1.15. TÉRMINO PARA RETIRAR LAS PROPUESTAS
- 1.16. VERIFICACIÓN Y EVALUACIÓN DE LAS PROPUESTAS
- 1.16.1. ACLARACIONES DE LAS OFERTAS
- 1.16.2. ETAPA DE VERIFICACIÓN Y EVALUACIÓN DE LAS OFERTAS
- 1.16.3. TÉRMINO PARA LA VERIFICACIÓN Y EVALUACIÓN DE LAS OFERTAS
- 1.16.4. RESERVA DURANTE EL PROCESO DE VERIFICACIÓN Y EVALUACIÓN
- 1.16.5. PUBLICIDAD DEL INFORME DE VERIFICACION Y EVALUACIÓN
- 1.17. CAUSALES DE RECHAZO DE LAS PROPUESTAS
- 1.18. DECLARATORIA DE DESIERTO DEL PROCESO
- 1.19. CRITERIOS DE DESEMPATE
- 1.20. ORDEN DE ELEGIBILIDAD
- 1.21. ADJUDICACIÓN
- 1.22. FIRMA DEL CONTRATO
- 1.23. RENUNCIA DEL PROPONENTE FAVORECIDO A LA SUSCRIPCIÓN DEL CONTRATO
- 1.24. CUMPLIMIENTO DE REQUISITOS DE EJECUCIÓN Y LEGALIZACIÓN DEL CONTRATO
- 1.25. LIQUIDACIÓN

CAPITULO 2

DOCUMENTOS Y CRITERIOS DE VERIFICACIÓN Y EVALUACIÓN

- 2.1 VERIFICACIÓN JURÍDICA
 - 2.1.1 PARTICIPANTES
 - 2.1.2 DOCUMENTOS Y CRITERIOS DE VERIFICACIÓN JURÍDICA
 - 2.1.2.1 CARTA DE PRESENTACIÓN DE LA PROPUESTA
 - 2.1.2.2 AUTORIZACIÓN PARA PRESENTAR PROPUESTA Y SUSCRIBIR EL CONTRATO
 - 2.1.2.3 CERTIFICADO DE EXISTENCIA Y REPRESENTACIÓN LEGAL
 - 2.1.2.3.1 PERSONA JURÍDICA NACIONAL DE NATURALEZA PRIVADA
 - 2.1.2.3.2 PERSONA (S) JURÍDICA (S) NACIONAL (S) DE NATURALEZA PÚBLICA
 - 2.1.2.3.3 PERSONA (S) JURÍDICA (S) PÚBLICA (S) O PRIVADA (S) DE ORIGEN EXTRANJERO
 - 2.1.2.3.3.1 APODERADO
 - 2.1.2.3.4 PROPUESTAS CONJUNTAS
 - 2.1.2.4 GARANTÍA DE SERIEDAD DE LA PROPUESTA
 - 2.1.2.4.1 VALIDEZ DE LA OFERTA
 - 2.1.2.4.2 CONDICIONES DE LA GARANTÍA DE SERIEDAD DE LA PROPUESTA
 - 2.1.2.4.2.1 ALCANCE DEL AMPARO DE LA PÓLIZA
 - 2.1.2.4.2.2 CONTENIDO MÍNIMO DE LA PÓLIZA
 - 2.1.2.5 CONSTANCIA DE CUMPLIMIENTO DE APORTES PARAFISCALES
 - 2.1.2.6 RECIBO DE PAGO DE LOS TÉRMINOS DE REFERENCIA
 - 2.1.2.7 COMPROMISO ANTICORRUPCIÓN
 - 2.1.2.8 CERTIFICADO DE INSCRIPCIÓN EN EL REGISTRO ÚNICO DE PROPONENTES (RUP), DE LA CÁMARA DE COMERCIO.
 - 2.1.2.9 IDENTIFICACIÓN TRIBUTARIA (EN EL EVENTO QUE APLIQUE)
 - 2.1.2.10 NUMERO DEL CERTIFICADO DEL **SICE** (SISTEMA DE INFORMACIÓN PARA LA VIGILANCIA DE LA CONTRATACIÓN ESTATAL).
 - 2.1.2.11 BOLETÍN DE RESPONSABLES FISCALES DE LA CONTRALORÍA GENERAL DE LA REPÚBLICA
 - 2.1.2.12 CERTIFICACIÓN DE ANTECEDENTES DISCIPLINARIO DE LA PROCURADURIA GENERAL DE LA NACION.

2.2 VERIFICACIÓN Y EVALUACIÓN ECONÓMICA

- 2.2.1 DOCUMENTOS Y CRITERIOS DE VERIFICACIÓN ECONÓMICA Y FINANCIERA.
 - 2.2.1.1 CAPACIDAD DE CONTRATACIÓN RESIDUAL
 - 2.2.1.2 CAPACIDAD PATRIMONIAL - DILIGENCIAR FORMULARIO No.3
 - 2.2.1.3 ESTADOS FINANCIEROS
 - 2.2.1.3.1 PROPONENTES NACIONALES
 - 2.2.1.3.2 PROPONENTES EXTRANJEROS
 - 2.2.1.3.3 INDICADORES FINANCIEROS DEL PROPONENTE
 - 2.2.2. PONDERACIÓN ECONÓMICA
 - 2.2.2.1. CALIFICACIÓN CUMPLIMIENTO DE CONTRATOS ANTERIORES FORMULARIO 4.
 - 2.2.2.2. OFRECIMIENTO ECONÓMICO
 - 2.2.2.3. PONDERACION DEL PRECIO

2.2.2.4. ASIGNACIÓN PUNTAJE LEY 816

2.3 VERIFICACIÓN Y EVALUACIÓN TÉCNICA

2.3.1. DOCUMENTOS DE CONTENIDO TÉCNICO OBJETO DE VERIFICACIÓN

2.3.1.1 VERIFICACION ORIGEN DE LOS BIENES Y SERVICIOS LEY 816

2.3.1.2 EXPERIENCIA DEL PROPONENTE

2.3.1.3 IDONEIDAD TÉCNICA

2.3.1.4 GARANTÍA DE FÁBRICA

2.4. CRITERIOS DE EVALUACIÓN DE LAS PROPUESTAS

ANEXOS:

ANEXO 1 DATOS DEL PROCESO

ANEXO 1A ÍTEMS POR ADQUIRIR, PRESUPUESTO ASIGNADO POR ÍTEM, LUGAR DE ENTREGA, FORMA DE PAGO, CÓDIGOS CUBS, MUESTRAS, REQUISITOS PARA LA ENTREGA DE LOS ÍTEMS.

ANEXO 2 SPECIFICACIONES TÉCNICAS EXCLUYENTES

ANEXO 2 A EXPERIENCIA DEL PROPONENTE” FACTOR RECHAZO

ANEXO 3 DATOS DEL CONTRATO

ANEXO 4 DOCUMENTOS DE ASPECTOS FINANCIEROS Y ECONÓMICOS

FORMULARIOS:

FORMULARIO No. 1. CARTA DE PRESENTACIÓN DE LA PROPUESTA

FORMULARIO No. 2. COMPROMISO DE CUMPLIMIENTO REQUERIMIENTOS DE LA AGENCIA LOGISTICA DE LAS FUERZAS MILITARES

FORMULARIO No. 2A. ACREDITACIÓN DE LA EXPERIENCIA

FORMULARIO No. 2B IDONEIDAD TÉCNICA DEL ÍTEM

FORMULARIO No. 3. CAPACIDAD PATRIMONIAL

FORMULARIO No. 4. ACREDITACIÓN DE LA CAPACIDAD DE CONTRATACIÓN, INSCRIPCIÓN EN EL RUP Y CUMPLIMIENTO DE CONTRATOS ANTERIORES.

FORMULARIO No. 4A. RELACIÓN DE CONTRATOS VIGENTES O EN EJECUCIÓN AL CIERRE DEL PROCESO

FORMULARIO No. 5. PROPUESTA ECONÓMICA

FORMULARIO No. 6. COMPROMISO ANTICORRUPCIÓN

FORMULARIO No. 7. ORIGEN DE LOS BIENES CUMPLIMIENTO LEY 816 DE 2003.

FORMULARIO No. 8. INFORME MISION DIPLOMÁTICA COLOMBIANA

CAPÍTULO 1

INFORMACIÓN Y DESCRIPCIÓN GENERAL DEL PROCESO

La Agencia Logística de las Fuerzas Militares en desarrollo de las políticas de transparencia que le son exigibles y resuelta a la implementación de mecanismos efectivos en la lucha contra la corrupción; decidida a dar aplicación cabal a los principios constitucionales de buena fe, eficacia, eficiencia, imparcialidad, igualdad, publicidad y legibilidad que rigen la administración pública,

Exhorta a todas las personas, especialmente a los proponentes interesados en el futuro contrato, a denunciar cualquier acto o insinuación proveniente de funcionarios de este establecimiento público o de personas ajenas al mismo, tendientes a obtener favores y/o ventajas en el proceso contractual en cualquiera de sus etapas, para efectos de lo cual pueden acudir a la línea 5 70 27 60 o a la página www.agencialogistica.mil.co o al correo electrónico www.atencionalusuario@agencialogistica.mil.co.

INVITACIÓN VEEDURÍAS CIUDADANAS:

Conforme con lo dispuesto por el artículo 9 del decreto 2170 de 2002, la agencia logística de las fuerzas militares, se permite convocar a la veedurías ciudadanas, a participar dentro del desarrollo del presente proceso contractual, y así acatar estrictamente el cumplimiento de los principios de transparencia, economía, y responsabilidad de los postulados que rigen la función administrativa, que con lleven al éxito del proceso contractual.

1.1. OBJETO

El presente proceso de selección tiene como objeto la **ADQUISICIÓN DE DUCHAS DE TROPA COLECTIVAS Y LETRINAS CON DESTINO AL EJERCITO NACIONAL**, de conformidad con el anexo 1 “Datos del Proceso”.

1.2. PRESUPUESTO OFICIAL

El presupuesto de La Agencia Logística de Las Fuerzas Militares para la ejecución del objeto del presente proceso es el que se describe en el Anexo 1 “Datos del proceso”.

1.3. CORRESPONDENCIA

Los proponentes deberán enviar su correspondencia en original dirigida a:

SEÑORES
AGENCIA LOGÍSTICA DE LAS FUERZAS MILITARES
Dirección General - Dirección de Contratación
Carrera 50 No. 18-92 Primer Piso.
Teléfono 4468602

Fax. 4468704
Bogotá, D.C. – Colombia

Se entiende para todos los efectos del presente proceso, que la única correspondencia oficial del proceso y por tanto susceptible de controversia será aquella enviada por la Agencia Logística – Dirección de Contratación. En el caso de la correspondencia entregada por los oferentes y/o contratistas, solo será tomada en consideración aquella radicada en la oficina de Archivo y correspondencia de La Agencia Logística de Las Fuerzas Militares, ubicada en la carrera 50 No. 18-92 primer piso. Bogotá D.C.

1.4. RÉGIMEN JURÍDICO APLICABLE

El marco legal del proceso de selección y del contrato que se derive de su adjudicación, está conformado por la Constitución Política, las leyes de la República de Colombia y en especial por la Ley 80 de 1993 y sus decretos reglamentarios, las normas orgánicas del presupuesto, las disposiciones cambiarias, Estatuto Tributario, la Ley 789 de 2002 (**EN EL EVENTO QUE APLIQUE**), ley 828 de 2003 (**EN EL EVENTO QUE APLIQUE**) Ley 816 de 2003 (**EN EL EVENTO QUE APLIQUE**) Decreto 2170 de 2002 (en aquellos aspectos que estén vigentes), decreto 3512 de 2003, decreto 3.000 de 2005 (**EN EL EVENTO QUE APLIQUE**) y las demás normas concordantes con la materia, que rijan o lleguen a regir los aspectos del presente proceso de selección. Las normas actualmente vigentes que resulten pertinentes de acuerdo con la Ley colombiana, se presumen conocidas por todos los proponentes.

1.5. PLAZO DE EJECUCIÓN

El plazo para la ejecución del contrato que se derive del presente proceso de selección es el estipulado en el Anexo 1 “Datos del proceso”

1.6. CONSULTA DE LOS TERMINOS DE REFERENCIA

Los Términos de Referencia para el presente proceso de Contratación Directa, se podrá consultar en la página web: www.agencialogistica.mil.co y en la Agencia Logística de las Fuerzas Militares Dirección de Contratación en la fecha establecida en el **ANEXO 1** Datos del proceso.

Si la información es de carácter reservada la consulta únicamente podrá realizarse en la Dirección de Contratación, ubicada en la Carrera 50 No. 15-35, previa presentación del documento que faculte a la persona natural a revisar los documentos en nombre de la compañía interesada. Igualmente deberá suscribirse el compromiso de confidencialidad.

1.7. APERTURA DEL PROCESO

El presente proceso se abrirá en el lugar, fecha y hora señalados en el Anexo 1 “Datos del proceso”.

NOTA – LA ENTIDAD PODRA SUSPENDER EL PRESENTE PROCESO DE CONTRATACION CUANDO HAYAN CAUSAS QUE ASÍ LO JUSTIFIQUEN Y ESTÉN CONTENIDAS EN LA NORMATIVIDAD VIGENTE.

1.8. CONSULTA Y COMPRA DE LOS TERMINOS DE REFERENCIA.

Los Términos de Referencia estarán disponibles para la consulta hasta el día de cierre del proceso, así mismo estará disponible para la venta desde la fecha y hora de apertura hasta el día y hora señalada para el cierre.

Los Términos de Referencia del presente proceso se podrá consultar en la página web: www.agencialogistica.mil.co y en La Agencia Logística de Las Fuerzas Militares, Dirección de Contratación.

Se podrán adquirir en la Dirección de Contratación, Grupo Precontractual de La Agencia Logística de Las Fuerzas Militares, previa cancelación en efectivo o cheque de gerencia, por el valor que se indique en el **Anexo 1** “Datos del Proceso” y expedición del recibo de pago por parte de la **Tesorería** de La Agencia Logística de Las Fuerzas Militares o la que haga sus veces, ubicada en la cra 50 No. 18-92, 2do piso.

Será requisito indispensable para la presentación y admisibilidad de las propuestas, que el proponente haya adquirido los Términos de Referencia, en los términos previstos en el presente numeral.

Para la presentación de propuestas conjuntas, será suficiente que los Términos de Referencia se haya adquirido a nombre de uno (1) de los integrantes del proponente, sin perjuicio de lo cual, no se admitirá la cesión a terceros de la calidad de participante, ni del derecho a presentar propuesta que confiere la adquisición de los Términos de Referencia.

Para participar en el presente proceso de selección es necesario adquirir los Términos de Referencia. Será responsabilidad única y exclusiva de los interesados optar por su compra **y una vez cancelado su valor no será reembolsado**, aún en el caso en que posteriormente el adquirente de los Términos de Referencia decida no participar en el presente proceso. **(El valor de los Términos de Referencia es global).**

Cada proponente sufragará todos los costos, tanto directos como indirectos, relacionados con la preparación y presentación de su propuesta, por lo cual La Agencia Logística de Las Fuerzas Militares no será responsable en ningún caso de dichos costos, cualquiera que sea el resultado del proceso de selección y contratación.

Igualmente, corresponderá al proponente la responsabilidad de determinar, evaluar y asumir los impuestos, tasas y contribuciones, así como los demás costos tributarios y de cualquier otra naturaleza que conlleve la celebración del contrato, según la asignación de costos previstos para la adquisición del objeto del presente proceso, para lo cual se recomienda a los proponentes obtener asesoría calificada.

Los Términos de Referencia de consulta que se encuentran en la página web, son exclusivamente de carácter informativo.

NOTA.- En el evento que, el presente proceso se declare desierto y la Agencia Logística decida iniciar un nuevo proceso bajo cualquier modalidad, las personas que hayan adquirido los Términos de Referencia, podrán participar en el nuevo proceso, sin necesidad de pagar de nuevo el valor de los Términos de Referencia.

Será responsabilidad del oferente, retirar los nuevos Términos de Referencia ante la Dirección de Contratación de La Agencia Logística de Las Fuerzas Militares, ubicado en la Cra 50 No. 15-35 2do piso, presentando copia del recibo de pago de los Términos de Referencia inicialmente adquirido.

1.9. ACLARACIONES A LOS TERMINOS DE REFERENCIA

Las solicitudes de aclaración de los Términos de Referencia se presentaran por escrito y en medio magnético dentro del plazo establecido en el presente numeral y deberán dirigirse así:

Señores:

AGENCIA LOGÍSTICA DE LAS FUERZAS MILITARES

Dirección General - Dirección de Contratación

Carrera 50 No. 18-92 – Primer Piso

Bogotá

REF: OBSERVACIONES A LOS TERMINOS DE REFERENCIA DEL PROCESO DE CONTRATACION DIRECTA No. XXXXXXXX: (EL INDICADO EN EL ANEXO 1 DATOS DEL PROCESO)

OBJETO: ADQUISICIÓN XXXXXXXXXXXXXXXX (INDICADO EN EL ANEXO 1 DATOS DEL PROCESO).

El interesado debe indicar en el escrito de aclaración de los Términos de Referencia, el número de la página con su correspondiente numeral, subordinado o inciso sobre el cual se efectúa la observación respectiva.

Las solicitudes de aclaraciones deberán ser radicadas en la Oficina de correspondencia ubicada en la carrera 50 No. 18-92 primer piso y serán presentadas antes de la fecha y hora indicada en el anexo 1 “datos del Proceso” de los términos de referencia. **NO SE DARA RESPUESTA A LAS OBSERVACIONES PRESENTADAS POR FUERA DEL TÉRMINO SEÑALADO.** Concluido el anterior término, la Agencia Logística De Las Fuerzas Militares no aceptará en las etapas subsiguientes del proceso de selección, cuestionamientos sobre el contenido del alcance de las estipulaciones y exigencias establecidas en el presente documento.

La Agencia Logística de Las Fuerzas Militares analizará las inquietudes presentadas por los proponentes y cuando dichas solicitudes impliquen modificaciones a los Términos de Referencia, éstas se harán mediante ADENDOS NUMERADOS que serán firmados por el ordenador del gasto determinado en el **ANEXO 1** “Datos Del Proceso”. Dichos adendos serán remitidos a todos los proponentes que retiraron los Términos de Referencia, por correo y/o fax, el cual formará parte del mismo y será de obligatorio análisis para la preparación de las propuestas. Este documento también podrá ser consultado a través de la pagina Web: www.agencialogistica.mil.co (salvo la información de carácter reservada) y enviado a la dirección electrónica reportada por los posibles proponentes en

su comunicación de solicitud de aclaración y a los que hubieren retirado los Términos de Referencia.

La consulta y la respuesta a las observaciones formuladas por los proponentes, no producirán efecto suspensivo sobre el plazo de presentación de las propuestas.

Ninguna aclaración verbal podrá afectar los términos y condiciones de los Términos de Referencia y sus adendos.

Las consultas, preguntas y las correspondientes respuestas formarán parte de los documentos del proceso.

1.10. DILIGENCIA DEBIDA E INFORMACIÓN SOBRE EL PROCESO DE CONTRATACIÓN DIRECTA.

Será responsabilidad del proponente conocer todas y cada una de las implicaciones para un ofrecimiento del objeto del presente proceso de selección, y realizar todas las evaluaciones que sean necesarias para presentar su propuesta sobre la base de un examen cuidadoso de las características del negocio.

Por la sola presentación de la propuesta se considera que el proponente ha realizado el examen completo de todos los aspectos que inciden y determinan la presentación de la misma.

La exactitud, confiabilidad o integridad de la información que tenga a bien consultar el proponente se encuentra bajo su propia responsabilidad, e igualmente la interpretación que haga de la información que obtenga a partir de las declaraciones realizadas durante el transcurso de cualquier audiencia, visita o reunión.

La Agencia Logística de Las Fuerzas Militares, no entregará para los fines de presentación y preparación de propuestas para el presente proceso, material, documentación o manuales de ninguna naturaleza asociados a las descripciones y especificaciones técnicas de los elementos que se van a adquirir, excepto la información suministrada en los Términos de Referencia. En consecuencia, es responsabilidad del proponente, al asumir los deberes de garantía asociados con el suministro de los bienes y/o servicios que se solicitan a través de la presente contratación, conocer plenamente las condiciones técnicas de los bienes y/o servicios a suministrar, sin perjuicio de la facultad que asiste a los interesados de solicitar por escrito información puntual que le permita precisar los aspectos que puedan incidir en la formulación de su propuesta.

La adquisición de los Términos de Referencia por cualquier persona, o de cualquier información contenida en este documento o proporcionada en conjunto con el mismo o comunicada posteriormente a cualquier persona, ya sea en forma verbal o escrita, con respecto a una operación propuesta que involucra a La Agencia Logística de Las Fuerzas Militares no podrá ni deberá considerarse como una asesoría en materia de inversiones, legal, tributaria, fiscal o de otra naturaleza, por parte de los funcionarios, asesores, consultores externos o representantes de estos.

Se recomienda al proponente, que obtenga asesoría independiente en materia financiera, legal, fiscal, tributaria, técnica, económica y de cualquier otra naturaleza que consideren necesaria para la presentación de una propuesta. El proponente deberá informarse sobre

los requisitos legales aplicables en la jurisdicción del presente proceso de selección, es decir, la legislación vigente en la República de Colombia y del contrato que se celebrará como consecuencia de la misma.

La circunstancia de que el proponente no haya obtenido toda la información que pueda influir en la determinación de su oferta, no lo eximirá de la obligación de asumir las responsabilidades que le correspondan, ni le dará derecho a reclamaciones, reembolsos, ajustes de ninguna naturaleza o reconocimientos adicionales por parte del contratante, en el caso de que cualquiera de dichas omisiones deriven en posteriores sobrecostos para el contratista.

Como consecuencia de lo anterior, el proponente, al elaborar su propuesta, deberá tener en cuenta que el cálculo de los costos y gastos, cualesquiera que ellos sean, se deberán basar estrictamente en sus propios estudios técnicos y en sus propias estimaciones.

Cada proponente debe sufragar todos los costos, tanto directos como indirectos, relacionados con la preparación y presentación de su propuesta, por lo cual La Agencia Logística de Las Fuerzas Militares no será responsable en ningún caso de dichos costos, cualquiera que sea el resultado del proceso de selección y contratación.

Los proponentes tienen la responsabilidad de determinar, evaluar y asumir los impuestos, tasas y contribuciones, así como los demás costos tributarios y de cualquier otra naturaleza que conlleve la celebración del contrato, según la asignación de costos prevista en los Términos de Referencia.

1.11. PREPARACIÓN Y PRESENTACIÓN DE LAS PROPUESTAS

La oferta debe ser presentada en original y Dos (2) copias por escrito, elaborada a máquina o por cualquier medio electrónico y acompañada de copia en medio magnético.

- Todos los folios de la propuesta deben venir numerados. En caso de que las propuestas no se presenten debidamente numeradas, este riesgo será soportado por el proponente. La Agencia Logística de las Fuerzas Militares, en ningún caso procederá a la enumeración respectiva.
- El idioma del presente proceso de selección será el castellano, y por lo tanto, se solicita que todos los documentos y certificaciones a los que se refiere estos Los términos de referencia, emitidas en idioma diferente al castellano, sean presentados en su idioma original y en traducción simple al castellano.
- Las enmiendas, entrelíneas y raspaduras deben ser debidamente salvadas.
- **SE ACEPTA LA PRESENTACION DE OFERTAS POR ITEM**

NO SE ACEPTARÁN PROPUESTAS:

- Que sean enviadas por correo, e-mail o fax.
- Que se presenten después de la fecha y hora fijadas para su entrega.
- Que se presenten en sitios o condiciones diferentes de los que se han previsto en el Anexo 1 "Datos del Proceso".
- No se aceptan propuestas alternativas.

- a. Un (1) sobre que contenga la propuesta **ORIGINAL** completa, con todos los documentos, anexos y formularios relacionados en los términos de referencia.
- b. Dos (2) sobres que contengan en forma respectiva la **PRIMERA y la SEGUNDA COPIA**, exactas a la propuesta original.

La propuesta deberá contener todos los documentos señalados en Los términos de referencia. Cada sobre deberá estar cerrado y rotulado de la siguiente manera:

**NÚMERO DEL PROCESO
DESTINATARIO
AGENCIA LOGÍSTICA DE LAS FUERZAS MILITARES
ORIGINAL (Ó PRIMERA O SEGUNDA)
FECHA:**

**INFORMACIÓN DEL PROPONENTE
NOMBRE DEL PROPONENTE:
DIRECCIÓN COMERCIAL:
TELÉFONO:
FAX:
DIRECCIÓN DE CORREO ELECTRÓNICO:**

**INFORMACIÓN DEL REPRESENTANTE LEGAL O APODERADO
REPRESENTANTE O APODERADO:
DIRECCIÓN COMERCIAL:
TELÉFONO:
FAX:
CORREO ELECTRÓNICO:**

En caso de discrepancias entre el original y las copias prima el contenido de la propuesta original.

Las propuestas deberán entregarse en el lugar, y hasta el día y hora fijadas para el cierre del proceso, señaladas en el Anexo 1 “Datos del Proceso”.

El idioma del presente proceso de selección será el castellano, y por lo tanto, se solicita que todos los documentos y certificaciones a los que se refieren los Términos de Referencia emitidas en idioma diferente al castellano, sean presentados en su idioma original y en traducción simple al castellano.

Las enmiendas, entrelíneas y raspaduras deberán ser debidamente salvadas.

La Agencia Logística de Las Fuerzas Militares no será responsable de la apertura de una propuesta, por no abrirla en caso de no estar correctamente marcada, o de no haber sido entregada en el recinto correspondiente.

De la diligencia de recepción de propuestas, según el caso se dejará constancia en un acta, en el cual se relacionarán las propuestas presentadas, indicando el orden de entrega, fecha y hora.

La presentación de la propuesta constituye un compromiso entre el proponente y La Agencia Logística de Las Fuerzas Militares, según el cual dicha propuesta, permanece abierta para su evaluación y aceptación durante la vigencia de la garantía de seriedad de la propuesta, so pena de hacerla efectiva si el proponente la retira, salvo que este retiro obedezca a la configuración de una causal de inhabilidad o incompatibilidad sobreviniente.

NOTA.- INFORMACIÓN CONFIDENCIAL: A pesar de que la naturaleza de la información que se solicita para la presentación de las propuestas no tiene la vocación de constituir información que pueda ampararse en la reserva o el secreto protegidos por la Ley, los proponentes serán responsables de advertir lo contrario en el caso en que las propuestas contuvieran información confidencial, privada o que configure secreto industrial, de acuerdo con la ley colombiana, debiendo indicar tal calidad y expresando las normas legales que le sirven de fundamento.

En todo caso, La Agencia Logística de Las Fuerzas Militares se reserva el derecho de revelar dicha información a sus agentes o asesores, con el fin de evaluar la propuesta.

1.12. PLAZO PARA ENTREGA DE LAS MUESTRAS (NO APLICA)

Se indicará el lugar, la fecha y la hora de entrega de la muestras en el Anexo 1 “Datos del Proceso”.

De lo anterior se expedirá una constancia a cada proponente de la recepción de la muestra entregada, por parte de La Agencia Logística de las fuerzas Militares, documento que debe ser presentado por el proponente el día fijado para el cierre del proceso de contratación, de acuerdo con lo establecido en los Términos de Referencia, salvo que La Agencia Logística de Las Fuerzas Militares pueda corroborar en las planillas de registro de entrega de las muestras, que ser diligenciada.

Los costos generados para efectuar las pruebas sobre las muestras aportadas, serán asumidos por cada oferente.

Las muestras de los bienes que son considerados fungibles, **NO SERÁN DEVUELTAS** por parte de La Agencia Logística de Las Fuerzas Militares, por destrucción de los mismos.

1.12.1 PROCEDIMIENTO PARA LA IMPORTACIÓN DE MUESTRAS DE MATERIAL DE GUERRA. (NO APLICA)

1.12.2 CERTIFICACIÓN DE RECEPCIÓN DE LAS MUESTRAS (NO APLICA)

AGENCIA LOGÍSTICA DE LAS FUERZAS MILITARES	
	
CERTIFICACIÓN DE RECEPCIÓN DE MUESTRAS PROCESO DE CONTRATACIÓN DIRECTA No. XXXXXX DE XXXX	
CERTIFICACIÓN DE MUESTRA No. _____ - fecha _____	
Nombre o razón social del Proponente:	
Número de licencia de importación	
Número de cajas entregadas:	
Numero de muestras entregadas:	
Dirección del Proponente:	
Fax del Proponente	
Correo Electrónico	
DESCRIPCIÓN TÉCNICA DE LA MUESTRAS ENTREGADAS.	
CERTIFICAN LA RECEPCIÓN DEL MATERIAL ENTREGADO	

Dirección de Contratación	

1.13. CIERRE DEL PROCESO Y ENTREGA DE LAS PROPUESTAS.

El plazo para el recibo de propuestas es aquel comprendido entre la fecha señalada para la apertura del proceso y fecha y hora establecidas para el cierre de la misma, señalado en el Anexo 1 "Datos del Proceso". Adicionalmente en dicho anexo se indica el lugar para la entrega de dichas propuestas.

En la fecha indicada los proponentes deberán entregar las propuestas escritas, cumpliendo con las exigencias de los Términos de Referencia.

De la diligencia de cierre, se levantará un acta que contendrá un control de orden de presentación de las propuestas en forma estrictamente consecutiva, indicando: fecha, hora, número de orden de entrega de la propuesta, nombre o razón social del proponente y de la persona que efectúe materialmente el acto de presentación por cuenta de aquel, con su número de cédula de ciudadanía. En el evento que la propuesta se encuentre sin foliar, se consignará esta circunstancia en la respectiva Acta. Cuando se encuentren folios en blanco se procederá a anular la correspondiente hoja con una nota diagonal que así lo señale. Cuando se presenten folios superpuestos, se procederá a verificar su foliación y también se dejará constancia de ello.

El acta deberá ser suscrita por los funcionarios de La Agencia Logística de Las Fuerzas Militares que allí intervengan y por los proponentes asistentes.

Las propuestas que lleguen después de la hora prevista para el cierre del proceso de selección, **no serán recibidas**. Para verificar la hora señalada, se tendrá en cuenta la que señale la pagina de Internet <http://horalegal.sic.gov.co/>, o en el evento de no contar con esta herramienta, se llamara a la línea nacional 117, que suministra la Superintendencia de Industria y Comercio de Colombia, la cual de acuerdo con lo establecido en el numeral 5 del artículo 20 del decreto 2153 de 1992, dado que esta Entidad es la competente para asignar la hora legal que rige en la República de Colombia.

En ningún caso La Agencia Logística de Las Fuerzas Militares se hará responsable de la mora en la entrega de alguna oferta por dificultades del ingreso a las instalaciones de la Agencia, por lo que resulta de exclusiva responsabilidad de los oferentes el precaver la debida antelación para asistir oportunamente a la diligencia de cierre del proceso de selección.

1.14. PRÓRROGA DEL PLAZO DE LA CONTRATACION

Cuando La Agencia Logística De Las Fuerzas Militares lo estime conveniente, o por solicitud de las dos terceras partes de quienes hubieren retirado los términos de referencia, se podrá prorrogar el plazo comprendido entre la apertura y el cierre de la contratación, antes de su vencimiento y por el término igual al inicialmente fijado. La petición de prórroga se elevará ante el Ordenador del Gasto que aparece en el anexo 1 "Datos del Proceso", **con una antelación mínima de dos (2) días hábiles a la diligencia de cierre**, con el fin de comunicar la decisión sobre la misma a los demás interesados que hayan retirado los términos de referencia.

1.15. TÉRMINO PARA RETIRAR LA PROPUESTAS

Los proponentes podrán retirar sus propuestas antes de la fecha y hora previstas para el cierre del proceso; en este caso se les devolverán sin abrir y se dejará constancia de esta devolución.

1.16. VERIFICACIÓN Y EVALUACIÓN DE LAS PROPUESTAS.

1.16.1. ACLARACIONES DE LAS OFERTAS

Después de la diligencia de cierre sólo se le aceptarán al **OFERENTE** las aclaraciones relacionadas exclusivamente con las solicitudes formuladas por La Agencia Logística de Las Fuerzas Militares.

La Agencia Logística de Las Fuerzas Militares bajo el más estricto respeto a un tratamiento igualitario a los oferentes, podrá solicitar a todos o a cualquiera de ellos, las aclaraciones o la información que estime pertinentes, a fin de despejar cualquier punto dudoso, confuso o equívoco de las ofertas.

La Agencia Logística de Las Fuerzas Militares analizará las respuestas de los oferentes en estos casos y se reserva el derecho de evaluar a su exclusivo juicio, si ellas se ajustan a lo solicitado, o si por el contrario, sobrepasan el alcance de la respectiva petición de aclaración La Agencia Logística de Las Fuerzas Militares tomará las aclaraciones de los oferentes únicamente en los aspectos que satisfagan su interés de aclaración.

En caso de que el oferente requerido no dé respuesta a la solicitud de aclaración La Agencia Logística de Las Fuerzas Militares interpretará a su propio y exclusivo juicio, el sentido, alcance o contenido de la oferta en el punto cuestionado. Dicha interpretación obliga íntegramente al oferente.

Cuando la administración no pueda inferir o deducir la información necesaria para la comparación de los demás documentos que conforman la propuesta, el proponente deberá dar respuesta a las solicitudes de aclaración a la propuesta dentro del término fijado por La Agencia Logística de Las Fuerzas Militares o en su defecto dentro de un plazo máximo de hasta dos (2) días hábiles, contados desde el recibo de la comunicación del requerimiento, en ejercicio de esta facultad, los oferentes no podrán completar, adicionar, modificar o mejorar sus propuestas.

1.16.2. ETAPA DE VERIFICACIÓN Y EVALUACIÓN DE LAS OFERTAS

La Agencia Logística De Las Fuerzas Militares efectuará la verificación jurídica, financiera, técnica y la evaluación económica y de especificaciones técnicas ponderables, cuando haya lugar, de las propuestas dentro del plazo señalado en el **Anexo 1 “Datos del Proceso y de conformidad con lo establecido en el capítulo 2 de los Términos de Referencia”**.

1.16.3. TERMINO PARA LA VERIFICACIÓN Y EVALUACIÓN DE LAS OFERTAS.

La Agencia Logística de Las Fuerzas Militares, realizará la verificación y evaluación de las propuestas dentro del término señalado en el **ANEXO 1 DATOS DEL PROCESO**. Dentro de ese término, elaborará los estudios necesarios para la evaluación de las propuestas y podrá solicitar a los proponentes las aclaraciones y explicaciones que estime indispensables.

Cuando a juicio de La Agencia Logística de Las Fuerzas Militares, el plazo para la verificación y evaluación de las propuestas, no permita concluir el proceso de selección, ésta podrá prorrogarlo hasta por un término igual al inicialmente señalado.

1.16.4. RESERVA DURANTE EL PROCESO DE VERIFICACIÓN Y EVALUACIÓN

La información relativa al análisis, aclaración, evaluación y comparación de las propuestas y la recomendación para la adjudicación, no podrán ser reveladas a los proponentes ni a terceros hasta que La Agencia Logística de Las Fuerzas Militares comunique a los primeros que los informes de evaluación se encuentran disponibles para que presenten las observaciones correspondientes.

1.16.5. PUBLICIDAD DEL INFORME DE VERIFICACIÓN Y EVALUACIÓN.

Cuando se trate de Contratación directa, a partir del día hábil siguiente al vencimiento del término de verificación y evaluación de las ofertas y por un término de **Tres (3) días Hábiles**, la Agencia Logística De Las Fuerzas Militares colocará a disposición de los proponentes, los informes de verificación y evaluación que permanecerán en el Aula Logística, en el horario comprendido entre las 8:00 a.m. y las 5:30 p.m., Cra. 50 No. 15 – 35, 2do piso para que los proponentes presenten las observaciones que estimen pertinentes, las cuales deberán hacerse por escrito dentro del término señalado. En ejercicio de esta facultad aquellos no podrán completar, adicionar, modificar o mejorar sus

propuestas, de conformidad con lo dispuesto en el numeral 8° del artículo 30 de la Ley 80 de 1993.

De acuerdo con lo estipulado en el artículo 2° del Decreto 287 de 1996, las observaciones formuladas por los oferentes a los estudios técnicos, económicos, financieros y jurídicos elaborados por la entidad, serán resueltas en el acto de adjudicación.

El informe de Verificación y Evaluación también se publicarán en el sitio web de la Agencia Logística de las Fuerzas Militares www.agencialogistica.mil.co, **SALVO QUE SE TRATE DE INFORMACIÓN DE CARÁCTER RESERVADA.**

1.17. CAUSALES DE RECHAZO DE LAS PROPUESTAS

Sin perjuicio de lo establecido por la ley aplicable, serán rechazadas las propuestas en general cuando por su contenido, impidan la selección objetiva, especialmente en los siguientes casos:

ASPECTOS JURÍDICOS

1. Cuando se presente la propuesta en forma subordinada al cumplimiento de cualquier condición ó modalidad.
2. Cuando el **PROPONENTE**, alguno de los miembros del consorcio o Unión temporal o el representante legal, se encuentre incurso en las causales de inhabilidades o incompatibilidad fijadas por la Constitución y la ley.
3. Cuando la propuesta esté incompleta en cuanto omitan la inclusión de información o de alguno de los documentos necesarios para la comparación objetiva de las propuestas, o solicitada su aclaración, éstos no cumplan los requisitos establecidos en los términos de referencia.
4. Cuando no se suscriba la Carta de Presentación de la propuesta por el representante Legal del **PROPONENTE** o del apoderado constituido para el efecto o la no presentación de la misma, o la no presentación del poder que lo acredite como tal.
5. La presentación de varias propuestas por el mismo oferente dentro del mismo proceso, por sí o por interpuesta persona (en Consorcio, en Unión Temporal o individualmente).
6. Cuando la Agencia Logística De Las Fuerzas Militares descubra o compruebe falta de veracidad en la documentación presentada para esta contratación, siempre que la inexactitud genere un beneficio al oferente en la contratación o cuando en la propuesta se encuentre información o documentos que contengan datos tergiversados o alterados tendientes a inducir en error a la Agencia Logística De Las Fuerzas Militares.
7. Cuando se compruebe que un **PROPONENTE** ha interferido, influenciado, u obtenido correspondencia interna, proyectos de concepto de evaluación o de respuesta a observaciones, no enviados oficialmente a los **PROPONENTES**.

8. Cuando se compruebe confabulación entre los **PROPONENTES** que altere la aplicación del principio de selección objetiva.
9. Si el proponente no responde de manera satisfactoria el requerimiento de la entidad contratante, dentro de los dos días hábiles a partir del recibo de la solicitud y en consecuencia no cumple con los aspectos técnicos **NO EXCLUYENTES**, jurídicos y económicos.
10. Cuando la propuesta se reciba con posterioridad a la fecha y hora fijadas para el cierre del proceso o haya sido enviada por correo, e-mail o fax.
11. Cuando el **PROPONENTE** no presente la Garantía de Seriedad de la Propuesta.
12. Cuando el **PROPONENTE** o alguno de los miembros del consorcio o Unión temporal o el representante legal se encuentre incurso en algunas de las causales de disolución o liquidación de sociedades.
13. Cuando el **PROPONENTE** o alguno de los integrantes del consorcio o unión temporal se encuentre reportado en el Boletín de Responsables Fiscales que expide la Contraloría General de la República.
14. Cuando de los integrantes del consorcio o unión temporal ninguno cumpla con la exigencia de estar inscrito, calificado y clasificado, en la actividad (es), especialidad (es) y grupo (s) exigidos en los presentes términos de referencia.
15. Cuando en la propuesta no se pueda establecer la capacidad residual de contratación en el Formulario No. 4, Inscripción en El RUP, Acreditación de la Capacidad de Contratación y Cumplimiento de Contratos Anteriores”.

ASPECTOS FINANCIEROS

16. Cuando el **PROPONENTE** no cumpla con todos y cada uno de los indicadores financieros establecidos en los Términos De Referencia.
17. Cuando el dictamen a los estados financieros sea negativo o se haya presentado con salvedades que tengan relación directa o incidencia respecto de la propuesta presentada.
18. Cuando la capacidad patrimonial que se acredite sea menor a la capacidad patrimonial requerida.
19. Cuando la propuesta no cumpla con la capacidad residual de contratación exigida en los Términos de Referencia. (Anexo 1 “Datos del Proceso”).
20. Cuando la capacidad de contratación residual del consorcio o unión temporal, sumadas las capacidades individuales de contratación residual de uno o de cada uno de los integrantes del consorcio o unión temporal, que estén inscritos, calificados y clasificados, en la actividad (es), especialidad (es) y grupo (s) exigidos

en los presentes Términos de Referencia, no cumpla con la capacidad exigida en el Anexo No.1 "Datos del Proceso".

ASPECTOS TÉCNICOS

21. Cuando el oferente no cumpla con las características técnicas mínimas del Anexo 2 "Especificaciones Técnicas Minimas" de los Términos de Referencia.
22. Cuando el oferente no se ajuste a los requisitos exigidos en los Términos de Referencia.
23. La no presentación de los anexos y formularios diligenciados con sus documentos de soporte.
24. Cuando el oferente no anexe el Formulario diligenciado No.2 A "Experiencia del Proponente", certificaciones y demás documentos de soporte que demuestren la experiencia ó si incluyéndolos no acredita la experiencia requerida

ASPECTOS ECONÓMICOS

25. Cuando el valor de la oferta supere el presupuesto oficial descrito en el numeral 1.9 del Anexo 1 Datos del proceso.
26. Cuando el **PROPONENTE** no ofrezca las cantidades mínimas exigidas en el anexo 1A de estos términos de referencia.
27. Cuando el **PROPONENTE** no se ajuste al plazo de ejecución estipulado en los términos de referencia.
28. La no presentación del Número del Certificado de Registro del SICE de los bienes a adquirir.

1.18. DECLARATORIA DE DESIERTO DEL PROCESO.

La Agencia Logística de Las Fuerzas Militares declarará desierto total el presente proceso al vencimiento del plazo previsto para adjudicar, cuando entre las propuestas presentadas no se logre adjudicar a ninguna el contrato ofrecido, ya sea porque las propuestas no cumplan con las condiciones para ser adjudicatarias, porque no se presenten ofertas, o por cualquier otra causa que impida la selección objetiva.

La declaratoria de desierto del proceso se hará mediante acto administrativo motivado, **de conformidad con lo dispuesto en el artículo 25, numeral 18 y artículo 29 de la Ley 80 de 1993**, el cual se comunicará a todos los proponentes. Contra dicho acto procede únicamente el recurso de reposición.

1.19. CRITERIOS DE DESEMPATE

Se entenderá que hay empate entre dos propuestas, cuando presenten un número idéntico en el puntaje final. En el caso en que dos o más propuestas, bajo el anterior

criterio, hubieran arrojado un mismo resultado, se aplicarán los siguientes criterios de desempate:

Cuando se presente un empate entre propuestas, se recurrirá a los siguientes criterios en su orden:

- Al proponente que haya acreditado una mayor capacidad de contratación residual.
- Al proponente que haya acreditado una mayor capacidad patrimonial
- Al proponente que acredite una mayor experiencia

1.20. ORDEN DE ELEGIBILIDAD

Para efectos de asignar el orden de elegibilidad, una vez culminadas las verificaciones de documentos técnicos, jurídicos y económicos, y habiéndose efectuado los requerimientos previos a que hubiere lugar y obtenidos sus correspondientes respuestas, los Comités trasladarán sus conceptos a la Dirección de contratación para determinar en definitiva cuales ofertas resultan hábiles.

A las ofertas conceptuadas como hábiles se les asignará el puntaje de que trata los Términos de Referencia.

Ofertas hábiles, entiéndase, como aquellas ofertas que han cumplido en su totalidad con los requisitos técnicos, jurídicos y económicos exigidos en los términos de referencia.

Se establecerá el orden de elegibilidad de los proponentes, ordenando las propuestas según el puntaje **FINAL** obtenido por las mismas, de mayor a menor y se asignara el primer puesto en el orden de elegibilidad al mayor puntaje, el segundo al siguiente, y así sucesivamente.

1.21. ADJUDICACIÓN

Se adjudicará el proceso de contratación al oferente que habiendo presentado una propuesta hábil, obtenga el primer orden de elegibilidad.

La administración podrá adjudicar el presente proceso en forma total o parcial y hasta la totalidad del presupuesto estimado para cada ítem, de conformidad con el estudio de conveniencia y oportunidad, para lo cual el oferente podrá ofertar por arriba de las cantidades mínimas, siempre y cuando no supere el presupuesto oficial disponible para cada ítem.

La Agencia Logística De Las Fuerzas Militares hará la adjudicación, dentro del término fijado en el **ANEXO 1 “DATOS DEL PROCESO”** Este término podrá prorrogarse, antes de su vencimiento y por un plazo no superior a la mitad del inicialmente fijado, siempre que las necesidades de la administración así lo exijan, de conformidad con lo previsto en el numeral 9º del artículo 30 de la Ley 80 de 1993. La prórroga la comunicará la Agencia Logística De Las Fuerzas Militares por escrito.

La adjudicación del presente proceso **se efectuará mediante acto administrativo motivado** que se notificará personalmente al proponente seleccionado en la forma y términos establecidos para los actos administrativos, de conformidad con lo dispuesto en el numeral 11 del artículo 30 de la Ley 80 de 1993.

El acto de adjudicación es irrevocable y obliga tanto a la entidad como al adjudicatario, y contra él no procede recurso alguno por la vía gubernativa.

En caso de que se adjudique el contrato con base en una propuesta que presente precios que no obedezcan a las condiciones del mercado y que no logren ser detectados durante el proceso de selección, el contratista deberá asumir todos los riesgos que se deriven de tal hecho ya que la Agencia Logística De Las Fuerzas Militares no aceptará reclamo alguno con relación a ellos.

1.22. FIRMA DEL CONTRATO

El plazo y sitio para la suscripción del (o los) contrato (s) resultante (s) del presente proceso de contratación, será el fijado en el Anexo 1 Datos Del Proceso.

Si por algún motivo no se pudiere firmar el contrato dentro del período de validez de la propuesta, el proponente seleccionado tendrá la obligación de anexar el certificado de modificación de la póliza de seriedad de la propuesta que amplíe su vigencia, por un término igual a la mitad del inicialmente fijado.

1.23. RENUENCIA DEL PROPONENTE FAVORECIDO A LA SUSCRIPCIÓN DEL CONTRATO

Si el proponente seleccionado mediante la presente Contratación no suscribe el contrato dentro del término previsto, quedará a favor de la Agencia Logística de las fuerzas Militares, en calidad de sanción, la garantía de seriedad de la oferta, sin menoscabo de las acciones legales conducentes al reconocimiento de los perjuicios causados y no cubiertos por la garantía.

En este evento, La Agencia Logística de Las Fuerzas Militares podrá adjudicar el contrato, dentro del plazo estipulado en el anexo 1 "Datos del proceso".

1.24. CUMPLIMIENTO DE REQUISITOS DE EJECUCIÓN Y LEGALIZACIÓN DEL CONTRATO

Dentro del término fijado en el Anexo 1 Datos Del Proceso, el contratista, deberá constituir una garantía única a favor de la entidad contratante, la cual debe ser entregada en el Grupo contractual de la Dirección de Contratación de la Agencia Logística de las Fuerzas Militares. Dentro del mismo término, debe ser cancelado el Impuesto de Timbre Nacional y los derechos de publicación del contrato en el Diario Único de Contratación Pública y presentar los recibos de consignación correspondientes.

1.25. LIQUIDACIÓN

La liquidación del contrato que se suscriba se sujetará a los términos y oportunidades establecidas en los artículos 60 y 61 de la Ley 80 de 1993, y en las disposiciones concordantes de la Ley 446 de 1998. La liquidación de mutuo acuerdo deberá tener lugar dentro de los cuatro (4) meses siguientes a la finalización de los compromisos recíprocos. Si no fuere posible realizar la liquidación del común acuerdo entre las partes, La Agencia Logística de las Fuerzas Militares procederá a hacerlo unilateralmente mediante acto administrativo debidamente motivado.

CAPITULO 2

DOCUMENTOS Y CRITERIOS DE VERIFICACIÓN Y EVALUACIÓN

2.1 VERIFICACIÓN JURÍDICA

2.1.1 PARTICIPANTES

El perfil del proponente para el presente proceso de contratación será definido en el Anexo 1 Datos Del Proceso.

2.1.2. DOCUMENTOS Y CRITERIOS DE VERIFICACIÓN JURÍDICA

2.1.2.1 CARTA DE PRESENTACIÓN DE LA PROPUESTA

La carta de presentación de la propuesta se diligenciará conforme al modelo contenido en el Formulario No. 1 “Carta de Presentación de la Propuesta” y será firmada por el representante legal del proponente o su apoderado, si a ello hubiere lugar. Si la propuesta es presentada por una persona jurídica, en unión temporal o consorcio, deberá venir suscrita por el representante legal debidamente facultado en los términos de ley.

SEÑOR PROPONENTE: Si usted no incluye la Carta de Presentación de la propuesta, o si incluyéndola no está suscrita por el proponente o por el representante, constituidos en debida forma para el efecto, La Agencia Logística de Las Fuerzas Militares rechazará la propuesta. Si la carta viene incompleta de acuerdo a lo establecido en el FORMULARIO No.1 de los Términos de Referencia; y de la oferta no se puede extraer la información allí solicitada, se le pedirá aclaración, para lo cual el proponente tendrá DOS (2) días hábiles a partir del recibo de la solicitud, si el oferente, dentro de este termino, no suministra a la entidad las aclaraciones, su oferta será rechazada.

2.1.2.2. AUTORIZACIÓN PARA PRESENTAR PROPUESTA Y SUSCRIBIR EL CONTRATO

Si el representante legal del oferente o de algunos de los integrantes de un Consorcio o Unión Temporal requiere autorización de sus órganos de dirección para presentar oferta y para suscribir el contrato, deberán anexar los documentos que acrediten dicha autorización, la cual debe ser previa a la presentación de la oferta.

En caso que el valor de la propuesta supere el monto de la autorización prevista en los estatutos para que el representante legal pueda presentar propuesta o contratar, deberá anexarse el respectivo documento donde previamente a la presentación de la propuesta se le faculte contratar, mínimo, por el valor propuesto.

SEÑOR PROPONENTE: En el evento en que el representante legal se encuentre limitado en sus facultades para presentar propuestas y contratar por cualquier motivo y no presente autorización del órgano directivo correspondiente, La Agencia Logística de Las Fuerzas Militares le solicitará el documento, para lo cual tendrá DOS (2) días hábiles a partir del recibo de la solicitud, si el oferente, dentro de este termino, no suministra a la entidad las aclaraciones, su oferta será rechazada.

2.1.2.3. CERTIFICADO DE EXISTENCIA Y REPRESENTACIÓN LEGAL

2.1.2.3.1 PERSONA JURÍDICA NACIONAL DE NATURALEZA PRIVADA (SI APLICA-ANEXO 1 PARTICIPANTES)

Para los efectos previstos en este numeral se consideran personas privadas de origen nacional las sociedades que hayan sido constituidas de acuerdo con la legislación nacional y que tengan su domicilio principal en Colombia.

Con el fin de presentar propuesta en el presente proceso, deberá acreditar las siguientes condiciones:

- a. Acreditar su existencia y representación legal, a efectos de lo cual deberán presentar el certificado de existencia y representación legal expedido por la Cámara de Comercio de su domicilio con fecha de expedición igual o inferior a los seis (6) meses anteriores a la fecha de la presentación de la propuesta, en el que conste su existencia, objeto y vigencia, y el nombre del representante legal de la sociedad o de la persona o personas que tengan la capacidad para comprometerla jurídicamente y sus facultades, y en el cual se señale expresamente que el representante no tiene limitaciones para presentar la propuesta, suscribir el contrato y comprometer a la entidad a través de su propuesta.

En defecto, de dicho documento, el proponente deberá presentar la certificación del Registro Único de Proponentes, de conformidad con el artículo 22.4 de la ley 80 de 1993.

- b. Acreditar un término mínimo remanente de duración de la sociedad, de un (1) año, contado a partir del vencimiento del plazo máximo para la entrega de los bienes y/o servicios o de la vigencia del contrato.
- c. Acreditar la suficiencia de la capacidad del representante legal para la suscripción del contrato ofrecido. Cuando el representante legal tenga limitaciones estatutarias, se deberá presentar adicionalmente copia del acta en la que conste la decisión del órgano social correspondiente que autorice al representante legal para la presentación de la propuesta, la suscripción del contrato y para actuar en los demás actos requeridos para la contratación en el caso de resultar adjudicatario.
- d. Acreditar que su objeto social principal se encuentra directamente relacionado con el objeto del contrato, de manera que le permita a la persona jurídica la celebración y ejecución del contrato ofrecido, teniendo en cuenta a estos efectos el alcance y la naturaleza de las diferentes obligaciones que adquiere.

Si no se presenta el documento que acredite cualquiera de las anteriores exigencias, junto con la propuesta se requerirá al proponente para que dentro del término señalado por La Agencia Logística de Las Fuerzas Militares para lo cual tendrá DOS (2) días hábiles a partir del recibo de la solicitud. En todo caso la existencia de la sociedad proponente deberá ser con anterioridad al cierre del presente proceso, así como su registro en el RUP, **si el oferente, dentro de este termino, no suministra a la entidad las aclaraciones, su oferta será rechazada**

2.1.2.3.2 PERSONAS JURÍDICAS NACIONALES DE NATURALEZA PÚBLICA (SI APLICA-ANEXO 1 PARTICIPANTES)

Para los efectos previstos en este numeral se consideran personas jurídicas nacionales de naturaleza pública aquellas sociedades que hayan sido constituidas por disposición legal o reglamentaria, de acuerdo con la legislación nacional y que tengan su domicilio principal en Colombia.

Para efectos de presentar propuesta en el presente proceso, deberá acreditar las siguientes condiciones:

Acreditar su existencia y representación legal, salvo que dicha existencia y representación se derive de la Constitución o la ley. Para el efecto, deberán mencionarse los documentos y actos administrativos de creación. En todo caso, deberá mencionarse el documento mediante el cual se dio la autorización para la presentación de la oferta y la posterior suscripción del contrato, impartida por el órgano competente, sin perjuicio de lo cual, será responsabilidad de la persona jurídica correspondiente, asegurarse de haber cumplido con todos los requisitos presupuestales y administrativos necesarios para obligarse y para poder ejecutar adecuada y oportunamente las obligaciones que contrae mediante la presentación de la propuesta.

Acreditar que el ente público contratante tiene capacidad legal para la celebración y ejecución del contrato.

Acreditar la suficiencia de la capacidad legal del representante legal para la presentación de la propuesta y para la suscripción del contrato, teniendo en cuenta para estos efectos el alcance y la naturaleza de las diferentes obligaciones que adquiere.

NOTA: La no presentación de los anteriores documentos o su presentación sin el lleno de los requisitos o términos exigidos será objeto de requerimiento por parte de La Agencia Logística de Las Fuerzas Militares, para lo cual tendrá DOS (2) días hábiles a partir del recibo de la solicitud, si el oferente, dentro de este termino, no suministra a la entidad las aclaraciones, su oferta será rechazada.

2.1.2.3.3 PERSONAS JURÍDICAS PÚBLICAS O PRIVADAS DE ORIGEN EXTRANJERO (SI APLICA-ANEXO 1 PARTICIPANTES).

Para los efectos previstos en este numeral se consideran personas jurídicas públicas o privadas de origen extranjero las sociedades que no hayan sido constituidas de acuerdo con la legislación nacional, sea que tengan o no domicilio en Colombia a través de sucursales.

Las propuestas de personas jurídicas de origen extranjero se someterán en todo caso a la legislación colombiana, sin perjuicio de lo cual, para su participación deberán cumplir con las siguientes condiciones:

- a. Acreditar su existencia y representación legal, a efectos de lo cual deberán presentar un documento expedido por la autoridad competente en el país de su domicilio, con fecha de expedición igual o inferior a los seis (6) meses anteriores a la fecha de la presentación de la propuesta, en el que conste su existencia, objeto y vigencia, y el nombre del representante legal de la sociedad o de la persona o personas que tengan

la capacidad para comprometerla jurídicamente y sus facultades, y en el cual se señale expresamente que el representante no tiene limitaciones para presentar la propuesta, suscribir el contrato y comprometer a la entidad a través de su propuesta.

En defecto, de dicho documento, el proponente deberá presentar la certificación del Registro Único de Proponentes, de conformidad con el artículo 22.4 de la ley 80 de 1993.

- b. Acreditar un término mínimo remanente de duración de la sociedad, de un (1) año, contado a partir del vencimiento del plazo máximo para la entrega de los bienes y/o servicios o de la vigencia del contrato.
- c. Acreditar la suficiencia de la capacidad del representante legal para la suscripción del contrato ofrecido. Cuando el representante legal tenga limitaciones estatutarias, se deberá presentar adicionalmente copia del acta en la que conste la decisión del órgano social correspondiente que autorice al representante legal para la presentación de la propuesta, la suscripción del contrato y para actuar en los demás actos requeridos para la contratación en el caso de resultar adjudicatario.
- d. Acreditar que su objeto social principal se encuentra directamente relacionado con el objeto del contrato, de manera que le permita a la persona jurídica la celebración y ejecución del contrato ofrecido, teniendo en cuenta a estos efectos el alcance y la naturaleza de las diferentes obligaciones que adquiere.

En todos los casos, deberán cumplirse todos y cada uno de los requisitos legales exigidos para la validez y oponibilidad en Colombia de documentos expedidos en el exterior con el propósito de que puedan obrar como prueba conforme a lo dispuesto en los artículos 259 y 260 del Código de Procedimiento Civil, y las demás normas vigentes.

Si no se presenta el documento que acredite cualquiera de las anteriores exigencias, junto con la propuesta se requerirá al proponente para que dentro del término señalado por La Agencia Logística De Las Fuerzas Militares para lo cual tendrá DOS (2) días hábiles a partir del recibo de la solicitud. En todo caso la constitución de la sociedad proponente debe ser previa al cierre del presente proceso, así como su registro en el RUP, si el oferente, dentro de este termino, no suministra a la entidad las aclaraciones, su oferta será rechazada.

2.1.2.3.3.1 APODERADO

Las personas jurídicas extranjeras sin domicilio en Colombia deberán acreditar en el país un apoderado domiciliado en Colombia, debidamente facultado para presentar la propuesta, participar y comprometer a su representado en las diferentes instancias del presente proceso de selección, suscribir los documentos y declaraciones que se requieran así como el contrato ofrecido, suministrar la información que le sea solicitada, y demás actos necesarios de acuerdo con los Términos de Referencia , así como para representarla judicial o extrajudicialmente.

Dicho apoderado podrá ser el mismo apoderado único para el caso de personas extranjeras que participen en consorcio o unión temporal, y en tal caso bastará para todos

los efectos, la presentación del poder común otorgado por todos los participantes del consorcio o unión temporal.

El poder que otorga las facultades, en caso de ser expedido en el exterior, deberá cumplir todos y cada uno de los requisitos legales exigidos para la validez y oponibilidad en Colombia de documentos expedidos en el exterior con el propósito que puedan obrar como prueba conforme a lo dispuesto en los artículos 259 y 260 del Código de Procedimiento civil y demás normas vigentes.

En el evento en que el poder presentado contenga alguna falencia La Agencia Logística De Las Fuerzas Militares para lo cual tendrá DOS (2) días hábiles a partir del recibo de la solicitud. Si el proponente no subsana la falla en dicho término, su propuesta será rechazada. En todo caso poder debe haberse otorgado con anterioridad al cierre del presente proceso.

2.1.2.3.4 PROPUESTAS CONJUNTAS

Proponentes Plurales

Se entenderá por propuesta conjunta, una propuesta presentada en consorcio o unión temporal.

En tal caso se tendrá como proponente, para todos los efectos, el grupo conformado por la pluralidad de personas, y no las personas que lo conforman individualmente consideradas.

Podrán participar consorcios y uniones temporales, para lo cual se deberán cumplir los siguientes requisitos:

- Acreditar la existencia del consorcio o de la unión temporal, y específicamente la circunstancia de tratarse de uno u otro, lo cual deberá declararse de manera expresa en el acuerdo de asociación correspondiente, señalando las reglas básicas que regulan las relaciones entre ellos, los términos, actividades, condiciones y participación porcentual de los miembros del consorcio o la unión temporal en la propuesta y en la ejecución de las obligaciones atribuidas al contratista por el contrato ofrecido.
- Acreditar un término mínimo de duración del consorcio o de la unión temporal de un (1) año, contado a partir del vencimiento del plazo máximo para la entrega de los bienes y/o servicios o de la vigencia del contrato.
- Acreditar la existencia, representación legal, capacidad legal y capacidad jurídica de las personas jurídicas consorciadas o asociadas en unión temporal, y la capacidad de sus representantes para la constitución del consorcio o unión temporal, así como de la propuesta para la presentación, celebración y ejecución del contrato.
- Acreditar que cada una de las personas jurídicas integrantes del consorcio o unión temporal tienen un término mínimo de duración del consorcio o de la unión temporal de un (1) año, contado a partir del vencimiento del plazo máximo para la entrega de los bienes y/o servicios o de la vigencia del contrato.

- La designación de un representante que deberá estar facultado para actuar en nombre y representación del Consorcio o Unión Temporal. Igualmente deberá designar un suplente que lo reemplace en los casos de ausencia temporal o definitiva.
- Los requisitos relacionados con la existencia, representación legal y duración de los consorcios o uniones temporales, deberán acreditarse mediante la presentación del documento consorcial o de constitución de la unión temporal en el que se consignent los acuerdos y la información requerida.
- Los requisitos relacionados con la existencia, representación y capacidad jurídica de cada uno de los integrantes del consorcio o unión temporal, respecto de las personas jurídicas o naturales que se asocien en consorcio o en unión temporal para la presentación de la propuesta, deberán acreditarse conforme se indica en los numerales respectivos de los Términos de Referencia.

En todos los casos de propuestas presentadas por dos o más personas naturales y/o jurídicas, en las que no se exprese de manera clara y explícita la clase de asociación que se constituye (consorcio o unión temporal), se presumirá la intención de concurrir al proceso de selección en consorcio, con los efectos y consecuencias que dicha forma de asociación conlleve para los proponentes, de acuerdo con lo previsto en el artículo 7 de la ley 80 de 1993.

NOTA: La no presentación de los anteriores documentos o su presentación sin el lleno de los requisitos o términos exigidos será objeto de requerimiento por parte de la Agencia Logística de las Fuerzas Militares, para lo cual tendrá DOS (2) días hábiles a partir del recibo de la solicitud. En todo caso la existencia del Consorcio o Unión Temporal deberá ser con anterioridad al cierre del presente proceso, si el oferente, dentro de este término, no suministra a la entidad las aclaraciones, su oferta será rechazada

2.1.2.4 GARANTÍA DE SERIEDAD DE LA PROPUESTA

2.1.2.4.1 VALIDEZ DE LA OFERTA

Las ofertas deberán tener el término de validez de tres (3) meses contados a partir de la fecha definitiva de cierre de la presente contratación. La validez de la oferta se entenderá acreditada con la garantía de seriedad de la propuesta y se entiende prorrogada la vigencia con la ampliación del término de dicha póliza.

2.1.2.4.2 CONDICIONES DE LA GARANTÍA DE SERIEDAD DE LA PROPUESTA

Cada proponente deberá presentar junto con su propuesta una garantía de seriedad de la oferta, a cargo del proponente y en favor de La Agencia Logística de Las Fuerzas Militares indicadas en el Anexo 1 Datos del Proceso, mediante una póliza de seguros expedida por una compañía de seguros legalmente establecida en Colombia y debidamente autorizada para expedir la póliza de cumplimiento y seriedad de la oferta. Dicha garantía deberá ser otorgada incondicionalmente a favor de La Agencia Logística de Las Fuerzas Militares.

El valor y la vigencia de la garantía de seriedad de la propuesta, será el indicado en el Anexo 1 Datos del Proceso.

Cuando la propuesta se presente en Consorcio o Unión Temporal, la póliza deberá tomarse a nombre del consorcio o de la unión temporal, según el caso, con la indicación de cada uno de sus integrantes (no a nombre de sus representantes legales), y deberá expresar claramente que será exigible por su valor total ante el incumplimiento en que incurran cualquiera de los integrantes del grupo proponente, en todo o en parte, cuando de manera directa o indirecta tal incumplimiento derive en el incumplimiento de parte del proponente de las obligaciones amparadas.

El pago de la garantía, cuando ésta se haga exigible, tiene el carácter de sanción por incumplimiento de la propuesta presentada por el Adjudicatario, y se entiende sin perjuicio del derecho que le asiste a la Agencia, de exigir por los medios reconocidos en Colombia la indemnización de los perjuicios que con dicho incumplimiento se le hayan causado o se le llegaren a causar.

2.1.2.4.2.1 ALCANCE DEL AMPARO DE LA PÓLIZA

La garantía amparará en general el cumplimiento de las obligaciones asumidas por el proponente con ocasión de la presentación de una propuesta como consecuencia de la participación en el presente proceso, en el caso de resultar adjudicatario de la misma, y en particular de las siguientes:

- La obligación de suscribir el contrato ofrecido, en los términos y dentro de los plazos y condiciones previstos en los Términos de Referencia ;
- La obligación de suscribir y entregar a La Agencia Logística de Las Fuerzas Militares la garantía única de cumplimiento del contrato, con el lleno de las condiciones y requisitos que correspondan, según los términos previstos en los datos del contrato, incluido en el Anexo No. 3 de los Términos de Referencia , y conforme a lo requerido por el artículo 25, numeral 19, de la Ley 80 de 1.993;
- El cumplimiento de los requisitos establecidos como condiciones de perfeccionamiento y ejecución del contrato;

2.1.2.4.2.2 CONTENIDO MÍNIMO DE LA PÓLIZA

La garantía de seriedad de la oferta deberá incluir en su texto el contenido que a continuación se requiere, en los términos y con los alcances que se indican, mediante constancias o cláusulas adicionales o complementarias a las de la póliza de seguro, de manera expresa y escrita, y cuyos alcances no podrán ser limitados por otras cláusulas, constancias o documentos privados:

La identificación del amparo de la póliza, expresado en los siguientes términos:

La presente garantía amparará en general el cumplimiento de las obligaciones asumidas por el tomador con ocasión de la presentación de una propuesta conforme a la invitación a cotizar que le ha sido formulada por La Agencia Logística de Las Fuerzas Militares, en el caso de resultar adjudicatario de la misma, y en particular de las siguientes:

La obligación de suscribir el contrato ofrecido, en los términos y dentro de los plazos y condiciones previstos en los Términos de Referencia que rige el proceso de contratación adelantado por La Agencia Logística de Las Fuerzas Militares para la adquisición del objeto señalado en el Anexo 1 Datos del Proceso.

La obligación de constituir y entregar a La Agencia Logística de Las Fuerzas Militares la garantía única de cumplimiento del contrato, con el lleno de las condiciones y requisitos que corresponden según los términos previstos en el contrato incluido en el ANEXO No.3 de los Términos de Referencia que rige el proceso de contratación adelantado por La Agencia Logística de Las Fuerzas Militares, y conforme a lo requerido por el artículo 25, numeral 19 de la Ley 80 de 1993;

Así mismo deberá incluir una cláusula con el siguiente tenor:

El valor de la presente póliza será exigible con la ejecutoria del acto administrativo expedido por LA AGENCIA LOGÍSTICA DE LAS FUERZAS MILITARES, en la que se declare el incumplimiento del proponente respecto de su oferta, y se pagará el valor total al beneficiario en los términos previstos por la Ley.

Al proponente se le hará efectiva la garantía de seriedad de la oferta en los siguientes eventos:

- Cuando solicite el retiro de su propuesta después del cierre, salvo en el caso de inhabilidad o incompatibilidad sobreviniente.
- Cuando resulte favorecido con la adjudicación y no suscriba el contrato o no cumpla con los requisitos de legalización del mismo.

NOTA: Si el proponente no presenta la garantía de seriedad de la oferta con su propuesta, esta será rechazada.

Si el nombre del beneficiario, afianzado y/o tomador no es el correcto, si el objeto, la vigencia de la póliza o el monto de la misma no esta conforme a lo solicitado en este numeral, La Agencia Logística de Las Fuerzas Militares le solicitará el certificado de modificación, el cual deberá allegar el proponente dentro de DOS (2) hábiles siguientes al recibo de la respectiva solicitud, si el oferente, dentro de este termino, no suministra a la entidad las aclaraciones, su oferta será rechazada.

2.1.2.5 CONSTANCIA DE CUMPLIMIENTO DE APORTES PARAFISCALES.

Para dar cumplimiento a lo previsto en el artículo 50 de la Ley 789 de 2002, el oferente, deberá probar el cumplimiento de sus obligaciones frente al Sistema de Seguridad Social Integral y las de carácter parafiscal (Cajas de Compensación Familiar, Sena e ICBF), para lo cual las personas jurídicas lo harán mediante certificación expedida por el revisor fiscal o en su defecto por el representante legal y las personas naturales mediante declaración juramentada.

2.1.2.6 RECIBO DE PAGO DE LOS TÉRMINOS DE REFERENCIA

A la propuesta se deberá anexar **RECIBO DE CAJA** expedido por la Tesorería Principal de La Agencia Logística De Las Fuerzas Militares.

No se aceptarán las propuestas cuyo recibo de pago figure con nombre diferente al del proponente o de su apoderado en Colombia, siempre y cuando se pueda comprobar mediante el poder anexo este vínculo. En el caso de Consorcios y/o Uniones Temporales bastará que los Términos de Referencia, haya sido adquiridos a nombre de uno de los miembros que integran el Consorcio o Unión Temporal.

No se admitirá la cesión a terceros de la calidad de participante, ni del derecho a presentar propuesta que confiere la adquisición de los términos de referencia.

NOTA: En caso de que el proponente no presente con su oferta copia del comprobante de pago de los términos de referencia, o su diferencia, La Agencia Logística De Las Fuerzas Militares lo requerirá, para lo cual tendrá DOS (2) días hábiles a partir del recibo de la solicitud, si el oferente, dentro de este termino, no suministra a la entidad las aclaraciones, su oferta será rechazada.

2.1.2.7 COMPROMISO ANTICORRUPCIÓN

La propuesta deberá estar acompañada del Compromiso Anticorrupción firmada por el proponente o por el representante legal o apoderado, constituido en debida forma para el efecto, con la correspondiente prueba de ello, la cual deberá ser diligenciada según el Formulario No.6 de los Términos de Referencia.

NOTA: Si el proponente no incluye el Compromiso Anticorrupción, o si incluyéndolo no está suscrito por el proponente o por el representante legal o apoderado, constituidos en debida forma para el efecto o si el compromiso viene incompleto de acuerdo a lo establecido en el Formulario No. 06 de los Términos de Referencia, se le pedirá hacerlo, para lo cual el proponente tendrá DOS (2) días hábiles a partir del recibo de la solicitud, si el oferente, dentro de este termino, no suministra a la entidad las aclaraciones, su oferta será rechazada

2.1.2.8 CERTIFICADO DE INSCRIPCIÓN EN EL REGISTRO ÚNICO DE PROPONENTES (RUP), DE LA CÁMARA DE COMERCIO.

El **PROPONENTE** deberá presentar con su propuesta el Certificado de Inscripción, Clasificación y Calificación en el Registro Único de **PROPONENTES** expedido por la respectiva Cámara de Comercio en Colombia. Este certificado debe haber sido expedido dentro de los **treinta (30) días hábiles** anteriores a la fecha de presentación de las propuestas.

El **PROPONENTE** o todos los miembros del consorcio o unión temporal, que vayan a proveer los bienes objeto del presente proceso de selección, trátase de personas naturales y/o jurídicas, deberán encontrarse registrados en el Registro Único de **PROPONENTES** de la Cámara de Comercio, de acuerdo con el artículo 22, numerales 22.1, 22.2 y 22.3 de la Ley 80 de 1993. Adicionalmente, el **PROPONENTE** o todos los

miembros del consorcio o unión temporal deberá (n) estar registrado (s) en la (s) actividad (es), especialidad (es) y grupo (s) exigido (s), descritos en el Anexo No. 1 “Datos del proceso”. Dicha información debe consignarse por el **PROPONENTE** en el **FORMULARIO No. 4 “ACREDITACIÓN DE LA CAPACIDAD DE CONTRATACIÓN, INSCRIPCIÓN EN EL RUP Y CUMPLIMIENTO DE CONTRATOS ANTERIORES”**.

EL FORMULARIO No. 4 “ACREDITACIÓN DE LA CAPACIDAD DE CONTRATACIÓN, INSCRIPCIÓN EN EL RUP Y CUMPLIMIENTO DE CONTRATOS ANTERIORES”, deberá ser firmado por el Representante Legal y/o apoderado de la persona jurídica que certifica personal e institucionalmente la veracidad y fidelidad de la información que suministra.

En tratándose de personas jurídicas extranjeras de naturaleza pública o estatal, no se requerirá su inscripción en el RUP, teniendo en cuenta lo previsto en el numeral 22.4 del artículo 22 de la ley 80 de 1993.

Para la selección económica de la propuesta se efectuará una verificación de los documentos económicos del **PROPONENTE** y posterior se efectuará una evaluación económica del precio de la oferta presentada, del cumplimiento de contratos anteriores y del origen de los bienes, de conformidad con los documentos y criterios establecidos en el presente capítulo

2.1.2.9 IDENTIFICACIÓN TRIBUTARIA

El oferente nacional debe indicar su identificación tributaria e información sobre el régimen de impuestos al que pertenece, para lo cual aportará con la oferta copia del Registro Único Tributario RUT, las personas jurídicas y/o naturales integrantes de un consorcio o unión temporal deben acreditar individualmente éste requisito, cuando intervengan como responsables del impuesto sobre las ventas, por realizar directamente la prestación de servicios gravados con dicho impuesto, lo anterior de conformidad con el artículo 368 del Estatuto Tributario en concordancia con artículo 66 de la Ley 488 de 1998 que adicionó el artículo 437 del mismo Estatuto.

2.1.2.10 NUMERO DEL CERTIFICADO DE REGISTRO SICE (SISTEMA DE INFORMACIÓN PARA LA CONTRATACIÓN ESTATAL)

El oferente debe referenciar en su oferta el Número de certificado de Registro del Bien o Servicio ofrecido generado por el portal del SICE, de acuerdo a los Artículos Nos.13 y 14 del Decreto 3512 de 2003 expedido por la Contraloría General de la Republica.

2.1.2.11 BOLETÍN DE RESPONSABLES FISCALES DE LA CONTRALORÍA GENERAL DE LA REPÚBLICA

La Agencia Logística de Las Fuerzas Militares, de conformidad con lo previsto en la ley, verificará a través del Comité Jurídico Evaluador, los antecedentes fiscales de cada uno de los proponentes en el respectivo Boletín que expide la Contraloría General de la República.

2.1.2.12 CERTIFICACIÓN DE ANTECEDENTES DISCIPLINARIO DE LA PROCURADURIA GENERAL DE LA NACION.

El proponente "persona natural", ó los representantes legales del consorcio o unión temporal, deberán aportar certificado vigente expedido por la Procuraduría General de la Nación de antecedentes disciplinarios.

Si no se presenta el documento junto con la propuesta se requerirá al proponente para que dentro del plazo fijado por La Agencia Logística De Las Fuerzas Militares para lo cual el proponente tendrá dos (2) días hábiles a partir del recibo de la solicitud para aportar dicho documento.

2.2 VERIFICACION, EVALUACION ECONOMICA Y FINANCIERA

2.2.1 DOCUMENTOS Y CRITERIOS DE VERIFICACIÓN ECONÓMICA Y FINANCIERA

Los siguientes documentos de revisión financiera y económica, podrán requerirse en el evento en que la Agencia Logística de las Fuerzas Militares así lo considere y los documentos anexos a la respuesta, para ser válidos deberán tener como fecha máxima de expedición la del cierre del presente proceso de contratación:

2.2.1.1 CAPACIDAD DE CONTRATACIÓN RESIDUAL

Conforme a lo dispuesto en el artículo 22 de la Ley 80 de 1993 el **PROPONENTE** debe certificar que cuenta con una capacidad de contratación residual que le permita la celebración y ejecución del contrato.

Asimismo, el Decreto 92 de 1998, establece que: "La capacidad residual es la capacidad real de contratación que resulta de restarle a la capacidad máxima de contratación la sumatoria de los valores de los contratos que tenga en ejecución el contratista".

Solo para efectos de determinar la capacidad de contratación **RESIDUAL**, se entenderá por contratos en ejecución aquellos en los cuales el oferente no haya cumplido con la totalidad de la entrega del objeto contratado. Los contratos ejecutados son aquellos en los cuales el oferente ya cumplió con la totalidad de la entrega del objeto contratado haya o no recibido el pago.

La capacidad de contratación residual debe estar expresada en salarios mínimos mensuales legales vigentes y para el presente proceso debe ser igual o mayor a la señalada en el Anexo No. 1 "Datos del Proceso". Para el efecto, se diligenciará el **Formulario No. 4 Parte 2, FORMULARIO No. 4 "ACREDITACIÓN DE LA CAPACIDAD DE CONTRATACIÓN, INSCRIPCIÓN EN EL RUP Y CUMPLIMIENTO DE CONTRATOS ANTERIORES"**. La capacidad de contratación residual del **PROPONENTE** se establecerá teniendo en cuenta los siguientes aspectos:

- La capacidad de contratación residual para **PROPONENTES** individuales será tenida en cuenta de manera individual.

- Para consorcios o uniones temporales la capacidad de contratación residual, será el resultado de la sumatoria de las capacidades individuales de contratación residual **de uno**, o de cada uno de los integrantes del consorcio o unión temporal, que estén inscritos clasificados y calificados, en la actividad(es), especialidad(es) y grupo(s) exigidos en los presentes Términos De Referencia, en todo caso, debe ser mayor o igual a la señalada en el Anexo No.1 “Datos del Proceso”.

Cuando la capacidad de contratación residual presentada por el oferente al momento de allegar su propuesta sea menor a la capacidad residual requerida, se considera que la oferta no cumple con lo exigido.

NOTAS: Cuando se trate de oferentes de orden estatal, no se exigirán los documentos financieros y por ende los K de contratación residual y patrimonial (éste último de que trata el numeral siguiente), pero en su lugar deberán emitir una carta por el representante legal del oferente, bajo la gravedad de juramento, en la cual coste que esa sociedad no está obligada por ley a emitir los documentos financieros requeridos en el presente pliego.

Para los efectos previstos en este numeral el **PROPONENTE** deberá diligenciar el **FORMULARIO No. 4 “ACREDITACIÓN DE LA CAPACIDAD DE CONTRATACIÓN, INSCRIPCIÓN EN EL RUP Y CUMPLIMIENTO DE CONTRATOS ANTERIORES”**, el cual deberá ser firmado por el Representante Legal y/o apoderado de la persona jurídica que certifica personal e institucionalmente la veracidad y fidelidad de la información que suministra.

2.2.1.2 CAPACIDAD PATRIMONIAL - DILIGENCIAR FORMULARIO No. 3 “Capacidad Patrimonial”.

Para los efectos aquí previstos de entiende por patrimonio, lo definido en el “Decreto 2649 de 1993, Art. 37. Patrimonio. El patrimonio es el valor residual de los activos del ente económico, después de deducir todos sus pasivos” esto es:

PATRIMONIO = Activos – Pasivos

La capacidad patrimonial se sacará de las cifras contenidas en los estados financieros del cierre del ejercicio que se solicita.

El **PROPONENTE** debe acreditar una capacidad patrimonial mínima que compruebe su posibilidad real de asumir el costo que le representa la ejecución del contrato. La capacidad patrimonial requerida para la oferta se calculará teniendo en cuenta la siguiente fórmula:

$CPR = (VTPO \times 50\%)$

Donde:

CPR = Capacidad patrimonial requerida que debe ser acreditada en cada caso.
VTPO = Valor total del Presupuesto oficial
50% = Porcentaje determinado por el comité que estructuró los TÉRMINOS DE REFERENCIA para el proceso.

Los estados financieros que se utilicen para establecer el patrimonio para los oferentes nacionales, deben corresponder al periodo contable (**31 de diciembre de 2005**), certificados y dictaminados. Para los oferentes extranjeros el patrimonio se establecerá con los estados financieros correspondientes a la última aprobación del corte de ejercicio, de la vigencia anterior, de acuerdo con lo que establezcan los estatutos o las normas de la respectiva sociedad

La capacidad patrimonial, en los términos del presente numeral, se acreditará mediante el diligenciamiento del **Formulario No. 3**, que se encuentra incluida en los presentes Términos De Referencia, siguiendo las instrucciones allí incluidas y conforme a las siguientes condiciones para la determinación del patrimonio.

- Cuando el **PROPONENTE** sea un consorcio o unión temporal, la capacidad patrimonial será igual a la sumatoria de los patrimonios individuales presentados en el **Formulario No. 3**.
- Cuando la capacidad patrimonial que se acredite para el proceso de contratación sea menor a la Capacidad Patrimonial Requerida, la oferta será rechazada.
- **El Formulario No. 3** deberá ser suscrito o firmado por el contador público para oferentes nacionales; y en caso de oferentes extranjeros por el contador Colombiano que avala los Estados Financieros, éste debe anexar copia de la tarjeta profesional, así como la certificación expedida por la Junta Central de Contadores la cual no debe ser mayor a tres (03) meses de la presentación de la oferta.

NOTA 1.- Para el caso de los proponentes extranjeros que sus Estados Financieros no estén avalados por contador público Colombiano el **Formulario No. 3** debe ser suscrito por el auditor externo del país del proponente que certificó los Estados Financieros.

NOTA 2.- Cuando la entidad **PROPONENTE** sea un gobierno extranjero o alguna entidad estatal extranjera del orden nacional, no requerirán acreditar la capacidad patrimonial a que se refiere el **Formulario No. 3**, siempre y cuando se anexe una carta emitida por el representante legal del oferente, bajo la gravedad de juramento, en la cual coste que esa sociedad no esta obligada por ley a emitir los documentos financieros requeridos en el presente pliego.

2.2.1.3 ESTADOS FINANCIEROS.

Para efectos de presentar los Estados Financieros, el proponente debe tener en cuenta los siguientes aspectos:

2.2.1.3.1 PROPONENTES NACIONALES.- Deben presentar los siguientes documentos:

- Balance General y Estados de Resultados con corte a **31 de diciembre de 2005**, debidamente dictaminados y certificados;
- Así como la Declaración de Renta correspondiente al año **2005**.

Los Estados Financieros requeridos deben acompañarse de sus respectivas notas y deben estar acompañados de la copia de la tarjeta profesional del Contador y Revisor

Fiscal cuando la Ley exija este último, así como la certificación expedida por la Junta Central de Contadores, la cual no debe ser anterior a tres (3) meses de la fecha de presentación de la oferta.

Así mismo, los balances Generales deben venir discriminados de la siguiente manera:

ACTIVOS: Corriente, no corriente y total

PASIVOS: Corriente, no corriente, total

PATRIMONIO

Cuando la Agencia Logística De Las Fuerzas Militares en desarrollo de la verificación financiera requiera confirmar información adicional del **PROPONENTE**, podrá solicitar los documentos que considere necesarios para el esclarecimiento de la información, tales como estados financieros de años anteriores, anexos específicos o cualquier otro soporte. Así mismo, requerir las aclaraciones que considere necesarias, siempre que con ello no se violen los principios de igualdad y transparencia de la contratación, sin que las aclaraciones o documentos que el **PROPONENTE** allegue a solicitud de la Agencia Logística De Las Fuerzas Militares puedan modificar, adicionar o complementar la propuesta.

Para efectos del dictamen de los estados financieros, se debe tener en cuenta lo dispuesto en los artículos 37 y 38 de la Ley 222 de 1995, que estipula que quien certifica los estados financieros no puede dictaminar los mismos.

El dictamen a los estados financieros será analizado y verificado, así:

- DICTAMEN LIMPIO: Se acepta
- DICTAMEN CON SALVEDADES QUE NO TENGAN RELACIÓN DIRECTA O INCIDENCIA, respecto de la propuesta presentada, La Agencia Logística De Las Fuerzas Militares la aceptará. En caso contrario se rechazará.
- DICTAMEN NEGATIVO: No será aceptado y generará rechazo de la propuesta.
- ABSTENCIÓN DE DICTAMEN: No será aceptado y generará rechazo de la propuesta.

2.2.1.3.2 PROPONENTES EXTRANJEROS: Debe presentar los siguientes documentos:

- Balance general y estado de resultados correspondientes a la aprobación del corte de ejercicio del último periodo contable, de acuerdo con lo establecido en los estatutos o las normas de la respectiva sociedad. Los estados financieros requeridos deben ser firmados por el representante legal y/o contador.
- Igualmente deben estar avalados por contador público Colombiano. acompañados de la copia de la tarjeta profesional del Contador y Revisor Fiscal cuando la ley lo exija, así como la certificación expedida por la Junta Central de Contadores, para el contador colombiano, la cual no debe ser anterior a tres (3) meses de la fecha de presentación de la oferta.
- En el evento que los Estados Financieros no estén avalados por un Contador Público Colombiano, se debe presentar Certificación de Auditoria Externa del país

del proponente, de los Estados Financieros. Esta Firma deberá anexar además debidamente diligenciado el Formulario No. 3 “ Capacidad Patrimonial”

- Así mismo, los balances generales deben venir discriminados de la siguiente manera:

ACTIVOS: Corriente, no corriente y total
PASIVOS: Corriente, no corriente, total y
PATRIMONIO

Los estados financieros deben venir consularizados y visados por el Ministerio de Relaciones Exteriores de Colombia, acompañados de traducción simple al castellano, reexpresados a pesos colombianos, a la tasa de cambio de la fecha de cierre de los mismos (indicando la tasa de conversión).

Las disposiciones de los Términos de Referencia en cuanto a proponentes extranjeros se refiere, regirán sin perjuicio de lo pactado en tratados o convenios internacionales. Cuando el proponente extranjero sin domicilio o sucursal en Colombia provenga de un país que hace parte de la “Convención sobre la abolición de requisitos de legalización para documentos públicos extranjeros”, no se requiere de la consularización a que se refiere el párrafo anterior, sino que será suficiente que los documentos se adicione con el certificado de “apostilla” por parte de la autoridad competente del país donde se origina el documento.

Para efectos de la consularización y el apostille antes referidos, aplica lo dispuesto en el segundo párrafo del numeral 2.1.2.3.3.1 “APODERADO” de los Términos de Referencia.

Cuando la Agencia Logística De Las Fuerzas Militares en desarrollo de la evaluación financiera requiera verificar información adicional del proponente, podrá solicitar los documentos que considere necesarios para el esclarecimiento de la información, tales como estados financieros de años anteriores, anexos específicos o cualquier otro soporte. Así mismo, requerir las aclaraciones que considere necesarias, siempre que con ello no se violen los principios de igualdad y transparencia de la contratación, sin que las aclaraciones o documentos que el proponente allegue a solicitud de la Agencia Logística De Las Fuerzas Militares puedan modificar, adicionar o complementar la propuesta.

En el evento de que cualquiera de estos requerimientos no sea aplicable en el país del domicilio del oferente extranjero, el representante legal o el apoderado en Colombia, debe hacerlo constar bajo la gravedad de juramento.

El dictamen a los estados financieros será analizado y verificado, así:

- Dictamen Limpio: Se acepta
- Dictamen con salvedades que no tengan relación directa o incidencia, respecto de la propuesta presentada, la Agencia Logística De Las Fuerzas Militares la aceptará. En cualquier otro tipo de salvedades se rechazará.
- Dictamen negativo: No será aceptado y generará rechazo de la propuesta.
- Abstención de dictamen: No será aceptado y generará rechazo de la propuesta.

2.2.1.3.3 INDICADORES FINANCIEROS DEL PROPONENTE

La Agencia Logística de las Fuerzas Militares efectuará el análisis a los estados financieros, que se debe allegar en pesos colombianos teniendo en cuenta los siguientes indicadores:

CAPITAL DE TRABAJO: (CT)

CT = ACTIVO CORRIENTE – PASIVO CORRIENTE

Debe ser mayor o igual (\geq) al 5% del valor total del presupuesto oficial

NOTA 1. - La propuesta cuyo capital de trabajo sea inferior al 5% del valor total del presupuesto oficial será rechazada.

NIVEL DE ENDEUDAMIENTO TOTAL: (ET)

ET = (PASIVO TOTAL / ACTIVO TOTAL) 100%

Debe ser menor o igual (\leq) al 70%

NOTA 1.- La propuesta cuyo nivel de endeudamiento total sea superior al 70% será rechazada.

NOTA 2.- Mediante este indicador el Comité Evaluador determinará el grado de apalancamiento del proponente.

En caso de Uniones Temporales o Consorcios los indicadores se calcularán con base en la sumatoria de las cifras presentadas en los Estados Financieros aplicables a las formulas de los indicadores financieros.

2.2.2 PONDERACIÓN ECONÓMICA

Se efectuará sobre la propuesta económica presentada por cada uno de los proponentes, según el Formulario No. 5 “propuesta económica”.

La fórmula para asignar el puntaje de menor precio, será la que aparece en el Anexo 1 datos del proceso.

El puntaje máximo que es posible obtener, en la evaluación económica de precio será de 250 puntos, sin requerirse de un puntaje mínimo para la elegibilidad de la propuesta.

Adicionalmente los evaluadores económicos deben tener en cuenta lo siguiente:

Revisión y Corrección Aritmética. – Se revisarán las operaciones elaboradas por el proponente en el formulario.

Las ofertas serán analizadas para determinar si en los cálculos se han cometido errores en las operaciones aritméticas, en cuyo caso y para efectos de evaluación y selección la Agencia Logística de Las Fuerzas Militares realizará las correcciones necesarias.

Este valor se tendrá en cuenta, tanto para la evaluación como para la adjudicación.

La Agencia Logística De Las Fuerzas Militares bajo el más estricto tratamiento igualitario a los proponentes podrá solicitar a todos o a cualquiera de ellos, aclaraciones o información que estime pertinente, relacionadas con aspectos de contenido jurídico, financiero, técnico mínimo, técnico ponderable y económico.

Para efectos de asignar el puntaje económico a las ofertas determinadas como hábiles según se estableció en el numeral **1.20** (Orden de Elegibilidad), se reitera que una vez culminadas las evaluaciones, financiera, técnicas; jurídicas, se enviarán al comité económico para la asignación del puntaje económico, de acuerdo a lo establecido en el anexo 1 “datos del proceso”.

Esta evaluación económica versará sobre los siguientes documentos:

-Formulario	No. 5	“Propuesta Económica”.
-Formulario	No. 7	“acreditación al cumplimiento de la ley 816/03 “protección a la industria nacional y principio de reciprocidad”.
-Formulario	No. 8	“informe misión diplomática colombiana” ” SI APLICA”
-Número del Certificado de registro del SICE de los bienes y/o servicios a adquirir si aplica		

2.2.2.1 CALIFICACIÓN CUMPLIMIENTO DE CONTRATOS ANTERIORES. FORMULARIO No. 4

Para el análisis de cumplimientos de contratos anteriores, se tendrán en cuenta las multas y las sanciones impuestas dentro de los tres (3) años anteriores a la presentación de la oferta, reportados en el Registro de Cámara y Comercio.

Para la calificación de este aspecto, se deberá tener en cuenta lo previsto en el Anexo 1 “Datos del Proceso”.

2.2.2.2. OFRECIMIENTO ECONÓMICO

La calificación de cantidades y precios, se efectuará sobre el Formulario No. 5 “Propuesta Económica”.

La fórmula para asignar el puntaje de menor precio, será la que aparece en el Anexo No. 1 “Datos del proceso”.

El puntaje máximo que es posible obtener, en la evaluación económica de precio será de 250 puntos, sin requerirse de un puntaje mínimo para la elegibilidad de la propuesta.

2.2.2.3. PONDERACIÓN DEL PRECIO

(SE AJUSTARA LA FORMULA SI ES PRECIO UNITARIO O TOTAL)

A la oferta hábil que presente el menor valor se le asignará el mayor puntaje, es decir, doscientos cincuenta (250) puntos y para la valoración de las demás ofertas se aplicará la siguiente fórmula.

$$\text{Puntaje Precio} = (\text{MVT} * 250) / \text{VTOE}$$

Donde:

MVT =	Menor Valor Total
VTOE =	Valor Total de la Oferta a Evaluar

En consecuencia, todos los ofrecimientos, ya sea que tengan o no arancel preferencial o salvaguarda serán evaluados con base en el precio final que incluye el calculo del arancel correspondiente y éste será tenido en cuenta para la calificación de las propuestas, es decir para la asignación del correspondiente puntaje y orden de elegibilidad. El precio final a evaluar será el indicado por cada oferente en la columna "VR. UNITARIO DDP – US\$ del Formulario No.5 Propuesta Económica, adicionando el arancel para cada una de las ofertas presentadas.

2.2.2.4. ASIGNACIÓN PUNTAJE LEY 816/2003

El comité económico verificara lo correspondiente al precio (formulario 5 Propuesta económica), cumplimiento de contratos anteriores y RUP.

Una vez recibido el concepto técnico este comité procederá a asignar el porcentaje dando aplicación a la ley 816/2003 así: Al puntaje obtenido por cada oferente se le adicionará el 20% del mismo puntaje para oferentes de bienes y servicios de origen 100% nacional y Oferentes de bienes y servicios extranjeros que acrediten reciprocidad y 5% para oferentes de bienes y servicios extranjeros acreditados (con componente nacional), constituyéndose este puntaje en el final para determinar el orden de elegibilidad de las propuestas.

Se otorgará tratamiento de bienes y servicios nacionales a aquellos bienes y servicios originarios de los países con los que Colombia ha negociado trato nacional en materia de compras estatales y de aquellos países en los cuales a las ofertas de bienes y servicios colombianos se les conceda el mismo tratamiento otorgado a sus bienes y servicios nacionales. Este último caso se demostrará con informe de la respectiva Misión Diplomática Colombiana, que se acompañará a la documentación que se presente, en los términos del Formulario No. 8 Informe Misión Diplomática Colombiana.

BIENES Y SERVICIOS ACREDITADOS: Son aquellos bienes importados que cuentan con componente nacional en bienes o servicios profesionales, técnicos y operativos. El oferente deberá indicar en su oferta si incluirá componente nacional. En el evento en que exista dicho ofrecimiento por parte del oferente, éste tendrá la obligación de cumplir con el mismo en la ejecución del contrato, so pena de hacerse acreedor a las sanciones de ley contempladas en el contrato. El mínimo exigido de componente nacional será del 10% del

valor en fábrica ofertado.

Para efectos de la evaluación del origen de los bienes, el oferente deberá diligenciar el Formulario No.7.

NOTA: Considerando que el porcentaje asignado por la acreditación de los bienes tiene el carácter de comparación de propuestas, los Formularios 7 y 8, deberán presentarse junto con la oferta inicial.

2.3 VERIFICACIÓN Y EVALUACIÓN TÉCNICA:

2.3.1 DOCUMENTOS DE CONTENIDO TÉCNICO OBJETO DE VERIFICACIÓN

La verificación técnica versará sobre los siguientes aspectos:

- (i) Cumplimiento especificaciones contenidas en la ficha técnica. Para tal efecto allegará la certificación de fabricante de la materia prima de cumplimiento de calidad del producto terminado para cada ítem y diligenciamiento del Anexo No. 2 del Pliego de Condiciones.
- (ii) Compromiso de conocimiento de las Especificaciones Técnicas. Para tal efecto diligenciará el formulario 2
- (iii) Cumplimiento de la Experiencia requerida. Para tal efecto diligenciará el formulario 2 A.

2.3.1.1 VERIFICACION ORIGEN DE LOS BIENES Y SERVICIOS LEY 816/2003

De conformidad con lo dispuesto en la Ley No. 816 de 2003, el comité técnico teniendo en cuenta los documentos soportes verificará y conceptuará sobre el origen de los bienes y/o servicios, de conformidad con el formulario No. 7, de acuerdo con el objeto de la presente contratación, con el fin que el comité económico, otorgue el porcentaje establecido en la ley para tal fin.

2.3.1.2 EXPERIENCIA DEL PROPONENTE.

El proponente acreditará la experiencia requerida en los presentes términos de referencia, mediante el diligenciamiento total del Formulario No. 2A “Experiencia Del Proponente” la que se encuentra suministrada bajo la responsabilidad personal, y comprometiendo la responsabilidad institucional respecto de su fidelidad y veracidad, anexando los documentos y certificaciones que así lo demuestran (**FACTOR INSUBSANABLE**).

Las certificaciones deben ser firmadas por el representante legal o quien haga sus veces y contener la siguiente información:

NOMBRE O RAZÓN SOCIAL DEL CONTRATANTE
NOMBRE O RAZÓN SOCIAL DEL CONTRATISTA
OBJETO DEL CONTRATO
FECHA DE INICIACIÓN Y TERMINACIÓN DEL CONTRATO
VALOR DEL CONTRATO
CALIFICACIÓN DEL SERVICIO

El Formulario No. 2A, debe ir firmado por el representante legal del proponente que acredite la experiencia pertinente, con lo cual comprometerá tanto su responsabilidad personal como la responsabilidad institucional de la sociedad que represente, respecto de la fidelidad y veracidad de la información que suministran.

Se podrá acreditar la experiencia requerida:

- Cuando el proponente que la acredite haya desarrollado de manera directa las actividades que constituyen la experiencia requerida para el presente proceso de selección. Sin embargo, también podrá acreditarse la experiencia cuando las actividades correspondientes hayan sido ejecutadas por el proponente o por uno de sus miembros bajo la modalidad de consorcio o unión temporal, pero en tal caso solo se tendrá en cuenta como experiencia del proponente o de uno de sus miembros, cuando la *actividad ejecutada supere el 100%* y se hubiere asumido directamente la responsabilidad en la ejecución del contrato.
- Cuando el proponente se presente en calidad de comercializador y/o distribuidor debe acreditar la experiencia mínima requerida del fabricante de los bienes solicitados en el presente proceso. Para tal evento, el fabricante debe diligenciar el formulario No. 2A "Experiencia del Proponente".

En todo caso el proponente debe declarar bajo la responsabilidad personal, y comprometiendo la responsabilidad institucional que los contratos que acredita corresponden exactamente a los bienes y/o servicios desarrollados por él de manera directa, o que se han desarrollado mediante subcontratos pero asumiendo directamente la responsabilidad por los mismos.

La Agencia Logística De Las Fuerzas Militares, se reserva el derecho de verificar la información aportada, y no será tenida en cuenta aquella que se pueda establecer que no es cierta.

EL PROPONENTE DEBE CERTIFICAR QUE DURANTE LOS ULTIMOS TRES (3) AÑOS HA CELEBRADO CONTRATOS DE DISTRIBUCION, COMERCIALIZACION O FABRIBACION DE BINES SIMILARES O IGUALES AL DEL OBJETO DE LA PRESENTE CONTRATACION Y QUE SUMEN EL CIEN POR CIENTO (100%) DEL VALOR TOTAL DEL PRESUPUESTO ASIGNADO PARA CADA ITEM.

2.3.1.3. IDONEIDAD TECNICA DEL ITEM.

El proponente, ya sea en la condición de fabricante, distribuidor y/o comercializador acreditará la idoneidad técnica del Ítem mediante el diligenciamiento y suscripción del Formulario No.2B y de conformidad con las condiciones establecidas en el Anexo 2 **ESPECIFICACIONES TÉCNICAS.**

2.3.1.4 GARANTÍA DE FÁBRICA

El proponente debe anexar junto con su propuesta certificación original expedida por el fabricante del bien ofertado en la cual certifique la garantía de fábrica por 24 meses.

Cuando se trate de un comercializador o un distribuidor, las certificaciones de calidad y garantías técnicas deberán ser expedidas únicamente por el fabricante.

2.4. CRITERIOS DE EVALUACIÓN DE LAS PROPUESTAS

Para cualquiera de los bienes en que presenten propuestas el comité técnico evaluará las Especificaciones Técnicas de acuerdo a los siguientes criterios de aceptación:

- Cumplimiento de las normas y/o Especificaciones Técnicas presentadas según el Formulario No. 2 se evaluará como **CUMPLE O NO CUMPLE.**
- Certificación de la Experiencia en Contratos de Compraventa y Suministro de acuerdo con el Formulario No 2A, se evaluará como **CUMPLE O NO CUMPLE.**

**ANEXO 1
DATOS DEL PROCESO**

Cláusulas de Referencia:

1.1. Unidad Ejecutora	EJERCITO NACIONAL.
1.2. Ordenador del gasto	Para todos los efectos previstos en los Términos de Referencia, serán ordenador del gasto EL RESPONSABLE DE LAS FUNCIONES DE LA DIRECCIÓN DE APOYO LOGISTICO DE LA AGENCIA LOGÍSTICA DE LAS FUERZAS MILITARES.
1.3. Identificación del proceso	CONTRATACIÓN DIRECTA No. 088/2006
1.4. Objeto de la Contratación.	El objeto de la presente contratación es la ADQUISICIÓN DE DUCHAS DE TROPA COLECTIVAS Y LETRINAS CON DESTINO AL EJÉRCITO NACIONAL.
1.5. Participantes	Solo podrán participar en el presente proceso las personas naturales, jurídicas públicas o privadas nacionales y/o extranjeras, fabricantes del material aquí solicitado y/o los comercializadores o distribuidores individualmente, en consorcio, en unión temporal, certificados y autorizados por el fabricante mediante el documento legal que así lo pruebe, avalado por el respectivo fabricante para vender el bien; que hayan adquirido y retirado los términos de referencia y que a la fecha de presentación de la propuesta se encuentren debidamente inscritas, calificadas y clasificadas en el Registro Único de Proponentes de la Cámara de Comercio respectiva, en aquellas Actividades, Especialidades y Grupos que se establecen en el presente anexo.
1.6. RUP	Los proponentes deben estar inscritos, calificados y clasificados en : ACTIVIDAD: 3 ESPECIALIDAD: 7 GRUPO: 1
1.7. Capacidad Residual de Contratación	El proponente debe tener una capacidad de contratación residual (Kr), igual o superior al valor total del presupuesto oficial en SMLMV. por ítem o ítems
1.8. Capacidad Patrimonial	El proponente debe tener una capacidad patrimonial igual o superior al 50% del Valor del Presupuesto Oficial. por ítem o ítems.
1.9. Presupuesto Oficial	El presupuesto oficial de La Agencia Logística de Las Fuerzas Militares para el presente proceso es la suma de CIENTOVEINTICINCO MILLONES QUINIENTOS SESENTA Y DOS MIL QUINIENTOS NOVENTA Y UN PESOS M/cte (\$125.562.591), INCLUIDO IVA , discriminado por ítem de conformidad con el Anexo 1 A.
1.10. Apropriación presupuestal	La presente adquisición está respaldada por los Certificados de Disponibilidad Presupuestal No. 64 de 23 de enero de 2006 expedidos por el Jefe de Presupuesto de la Agencia Logística de las Fuerzas Militares.

<p>1.11. Fecha y hora de Consulta de los Términos de Referencia.</p>	<p>Los Términos de Referencia, podrán consultarse desde el 11 de septiembre de 2006 en el sitio web de La Agencia Logística de Las Fuerzas Militares www.agencialogistica.mil.co o en sus instalaciones – Dirección de Contratación en la Carrera 50 No. 15-35. Segundo Piso</p>
<p>1.12. Lugar, Fecha y Hora de Apertura</p>	<p>LUGAR: Dirección de Contratación De La Agencia Logística de Las Fuerzas Militares - Carrera 50 No. 15-35. Segundo Piso</p> <p>FECHA: 11 de septiembre de 2006 HORA: 15:00 horas</p>
<p>1.13. Fecha y hora limite para solicitar aclaraciones</p>	<p>Los interesados podrán solicitar por escrito cualquier aclaración al contenido de los términos de referencia hasta el trece (13) de septiembre de 2006 a las 12:00 horas.</p> <p>La Agencia Logística de las Fuerzas Militares, responderá todas y cada una de las aclaraciones solicitadas mediante comunicación escrita y copia de la cual se enviará a todos y cada una de las personas que compraron los términos de referencia.</p> <p>NO SE DARA RESPUESTA A LAS SOLICITUDES EFECTUADAS FUERA DEL TERMINO ANTERIORMENTE ESTABLECIDO.</p>
<p>1.14. Para este proceso aplica lo relativo al numeral 2.3.1.1 sobre muestras.</p>	<p>Si <u> X </u> NO _____</p>
<p>1.15. Lugar, Fecha y Hora de Cierre.</p>	<p>LUGAR: Aula Logística - Dirección de Contratación De La Agencia Logística de Las Fuerzas Militares - Carrera 50 No. 15-35. Segundo Piso.</p> <p>FECHA: 15 de septiembre de 2006 HORA: 17:00 horas</p>
<p>1.16. Consulta y Compra de los Términos de Referencia.</p>	<p>Se podrán adquirir en la Dirección de Contratación, Grupo Precontractual de La Agencia Logística de Las Fuerzas Militares, en la Carrera 50 No. 15-35, previa cancelación en efectivo o cheque de gerencia, por el valor de los Términos de Referencia y expedición del recibo de pago por parte de la Tesorería de La Agencia Logística de Las Fuerzas Militares o la que haga sus veces, ubicada en la cra 50 No. 18-92, 2do piso.</p> <p>Se podrá consultar en la página web de La Agencia Logística de Las Fuerzas Militares www.agencialogistica.mil.co o en la Dirección de contratación de la Agencia Logística de las Fuerzas Militares en la carrera 50 No. 15-35.</p>

1.17. Valor de los Términos de Referencia	El valor de los Términos de Referencia es de CIENTO VEINTICINCO MIL SEISCIENTOS PESOS MCTE (\$125.600), NO REEMBOLSABLE.								
1.17.1 Número de Cuenta de La Agencia Logística de Las Fuerzas Militares	Los interesados en el proceso deberán consignar el valor de los Términos de Referencia en la cuenta corriente No. 31000491-6 – Banco BBVA – a nombre de Agencia Logística de las Fuerzas Militares.								
1.18. Valor y Vigencia de la Garantía de Seriedad	VALOR: El valor de la Garantía de seriedad es del diez por ciento (10%) del valor de la propuesta. VIGENCIA: La vigencia de la garantía será mínimo de tres (3) meses, contados desde la fecha de cierre del presente proceso de selección.								
1.19. Forma de Evaluar	La evaluación del presente proceso de contratación será por ítems.								
1.20. Plazo para la Verificación y Evaluación de las Propuestas:	El término máximo siguiente a la fecha de cierre para la evaluación de las ofertas será hasta dentro de los OCHO (8) DÍAS hábiles. Dicho plazo podrá ser prorrogado a juicio de La Agencia Logística de Las Fuerzas Militares.								
1.21. Para este proceso aplica lo relativo a la constancia de cumplimiento de aportes parafiscales de que trata el numeral 2.1.2.5.	SI: <u> X </u> NO: _____								
1.22. Para este proceso aplica lo relativo a la identificación tributaria: de que trata el numeral 2.1.2.9.	SI: <u> X </u> NO: _____								
1.23. Para este proceso aplica lo relativo al CERTIFICADO DEL SICE (Sistema de Información para la vigilancia de la Contratación Estatal). de que trata el numeral 2.1.2.10	SI: <u> X </u> NO: _____								
1.24. Ponderación Económica de las Ofertas.	El puntaje económico se establecerá de conformidad con la siguiente tabla: <table border="1" data-bbox="655 1798 1449 1930"> <thead> <tr> <th>DESCRIPCION</th> <th>PUNTOS</th> </tr> </thead> <tbody> <tr> <td>Cumplimiento de contratos anteriores</td> <td>50</td> </tr> <tr> <td>Calificación precio</td> <td>250</td> </tr> <tr> <td>Puntaje total económico</td> <td>300</td> </tr> </tbody> </table>	DESCRIPCION	PUNTOS	Cumplimiento de contratos anteriores	50	Calificación precio	250	Puntaje total económico	300
DESCRIPCION	PUNTOS								
Cumplimiento de contratos anteriores	50								
Calificación precio	250								
Puntaje total económico	300								

	Para efectos de evaluar los parámetros anteriores, se deberá tener en cuenta lo previsto en los numerales 2.2.2., 2.2.2.1. y 2.2.2.2. de los Términos de Referencia.				
1.24.1. Ponderación de Cumplimiento de Contratos anteriores.	<p>Se procederá de la siguiente manera:</p> <table border="1"> <tr> <td>No registra multa y/o sanción.</td> <td>50 puntos</td> </tr> <tr> <td>Registra multa y/o sanción.</td> <td>0 puntos</td> </tr> </table> <p>Cuando la propuesta sea presentada bajo la modalidad de consorcio o unión temporal, bastará que uno de ellos tenga reportada la sanción.</p>	No registra multa y/o sanción.	50 puntos	Registra multa y/o sanción.	0 puntos
No registra multa y/o sanción.	50 puntos				
Registra multa y/o sanción.	0 puntos				
1.24.2. Ponderación del precio.	<p>(SE AJUSTARA LA FORMULA AL PRECIO TOTAL)</p> <p>A la oferta hábil que presente el menor valor se le asignará el mayor puntaje, es decir, doscientos cincuenta (250) puntos y para la valoración de las demás ofertas se aplicará la siguiente fórmula.</p> <p style="text-align: center;">Puntaje Precio = (MVT * 250) / VTOE</p> <p style="text-align: center;">Donde:</p> <table border="1"> <tr> <td>MVT =</td> <td>Menor Valor Total</td> </tr> <tr> <td>VTOE =</td> <td>Valor Total de la Oferta a Evaluar</td> </tr> </table>	MVT =	Menor Valor Total	VTOE =	Valor Total de la Oferta a Evaluar
MVT =	Menor Valor Total				
VTOE =	Valor Total de la Oferta a Evaluar				
1.25. Traslado del informe de evaluación.	Los oferentes contarán con TRES (03) días hábiles siguientes al traslado del informe de evaluación, para formular sus observaciones al mismo.				
1.26. Forma de adjudicar	LA ADMINISTRACIÓN ADJUDICARÁ EN FORMA TOTAL O PARCIAL EL OBJETO DE LA PRESENTE CONTRATACIÓN, MEDIANTE ACTO ADMINISTRATIVO MOTIVADO, TENIENDO EN CUENTA EN CADA CASO EL ORDEN DE ELEGIBILIDAD OBTENIDO.				
1.27. Plazo para la adjudicación	El plazo para efectuar la adjudicación del proceso se hará hasta dentro de los DIEZ (10) DÍAS hábiles contados a partir del día siguiente al vencimiento del término previsto para la entrega de observaciones a los informes de evaluación.				
1.28. Plazo y lugar para la firma del contrato.	El (o los) contrato (s) que resultante (s) del presente proceso se suscribirán dentro de los DOS (2) DÍAS hábiles siguientes al requerimiento que se le haga al contratista para su suscripción por parte del Grupo Contractual de La Agencia Logística de Las Fuerzas Militares.				
1.29. Plazo para el cumplimiento de los requisitos de Ejecución y Legalización del contrato.	<p>Dentro de los CUATRO (4) DÍAS hábiles siguientes a la suscripción del contrato y la entrega de la copia firmada del mismo al CONTRATISTA, este deberá entregar a la oficina de Contratos de La Agencia Logística de Las Fuerzas Militares, los siguientes documentos:</p> <p>1. Garantía Única</p>				

	<ol style="list-style-type: none">2. Recibo de pago del Impuesto de Timbre3. Recibo de pago de la publicación de el Diario Único de Contratación Pública
1.30. Plazo de Ejecución	El plazo para la ejecución del presente proceso, es de SESENTA (60) días calendario a partir del perfeccionamiento del contrato
1.31. Moneda	La oferta debe ser presentada en PESOS COLOMBIANOS.
1.32 Modalidad de pago	EN PESOS COLOMBIANOS

ANEXO 1A

ÍTEMS POR ADQUIRIR, PRESUPUESTO ASIGNADO POR ÍTEM, LUGAR DE ENTREGA, FORMA DE PAGO, CÓDIGOS CUBS, MUESTRAS, REQUISITOS PARA LA ENTREGA DE LOS ÍTEMS

1. ÍTEMS POR ADQUIRIR.

Item	Elemento	Und	Cantidad	Presupuesto
1	Duchas De Tropa Colectivas	UND	7	52.503.767
2	Letrinas	UND	451	73.058.824
TOTAL				\$125.562.591

2. LUGAR DE ENTREGA

Los bienes, objeto de la presente Contratación se deben entregar en el Batallón Abastecimientos ubicado en la calle 106 cra. 11 B, almacén de tropa

3. FORMA DE PAGO

A quien se le adjudique el contrato, la Agencia Logística de las Fuerzas Militares, cancelará el valor del mismo, de la siguiente manera:

El treinta (30%) de anticipo sobre el total de lo adjudicado dentro de los 30 días siguientes a la aprobación de la garantía única,

Y el saldo, equivalente al 70%, dentro de los cuarenta y cinco días siguientes a la entrega total, de acuerdo con el objeto a contratar.

NOTA.1- : En el evento que la Agencia Logística De Las Fuerzas Militares disponga de los recursos financieros para realizar el pago del saldo con anterioridad al plazo fijado, el oferente deberá indicar en su propuesta el porcentaje de descuento que otorgará al Instituto, este debe mostrar claramente el lapso de tiempo para el cual se aplicará la tasa ofrecida; para lo cual la Agencia Logística De Las Fuerzas Militares procederá a evaluar y analizar dicho porcentaje para la respectiva erogación de fondos.

La entrega se realizará mediante acta firmada a entera satisfacción por el Coordinador del Comité técnico, jefe del almacén del Batallón Abastecimientos ubicado en la calle 106 cra. 11 B, almacén de tropa, el Contratista y el Delgado del grupo de seguimiento de la Dirección de Contratación de la Agencia Logística De Las Fuerzas Militares, previa presentación de la factura y los trámites administrativos a que haya lugar.

NOTA 2- Para el pago se debe anexar el Certificación del cumplimiento por parte del contratista de sus obligaciones parafiscales.

4. CODIGOS CUBS

Item	Elemento	CODIGO
1	Duchas De Tropa Colectivas	1.25.1.23
2	Letrinas	3.3.1.3

5. MUESTRAS

El oferente al momento del cierre, debe presentara lo siguiente:

Ítem No. 1 “**DUCHAS DE TROPA COLECTIVAS**” el Oferente debe presentar LA declaración de conformidad del fabricante de la materia prima su ficha técnica y UN catálogo donde se muestre su forma de armado y una fotografía con el producto terminado de carácter reservado únicamente para evaluación.

Ítem No. 2 “**LETRINAS**”: Una muestra de la letrina como producto terminado, con la respectiva ficha técnica y declaración de conformidad del fabricante de la materia prima.

6. RECEPCIÓN DE BIENES

Para la recepción de los bienes el lote deben venir certificado por ente acreditado ante la superintendencia de Industria y Comercio, de acuerdo a las características y métodos de ensayo previstos en la ficha técnica, al igual que se tomaran los documentos soporte, tales como el anexo técnico de los términos de referencia, adendos, oferta y contrato, para su verificación. Así mismo el oferente favorecido deberá efectuar una demostración sobre armado y funcionamiento del material donde se verificara el cumplimiento de la especificación técnica.

Manuales para Duchas de campaña

El oferente al momento de la recepción de los bienes, debe hacer entrega simultáneamente, de:

- Manual de partes
- Manual de mantenimiento
- Manual de funcionamiento

Instalación para duchas de campaña

Una vez surtidos los tramites correspondientes a la recepción del material, el oferente se compromete con la entidad a instalar y colocar en funcionamiento los ítems.

Kit de Herramienta para duchas de campaña

De acuerdo al ítem ofertado se debe aclarar por parte del proveedor que herramienta se suministra

Para la recepción de los bienes a adquirir se instalaran por espacio de cinco (5) días hábiles de los cuales el comité técnico evaluar y dará un concepto de los mismos.

El incumplimiento de este requisito es causal de rechazo del lote, el contratista contara con tres (3) días hábiles para la reposición del lote rechazado.

ANEXO 2 ESPECIFICACIONES TÉCNICAS MÍNIMAS EXCLUYENTES

ITEM 1. DUCHAS DE CAMPAÑA

1. OBJETO

Esta ficha técnica tiene por objeto establecer los requisitos, especificaciones y métodos de ensayo a los cuales se deben someter las duchas de campaña con el fin de ser empleadas en los puestos de mando de las unidades Militares evitando enfermedades y con fines higiénicos en áreas en las que no es posible tener acceso a un medio sanitario para tal fin.

2. DEFINICIONES

DUCHA:	Aplicación de agua que se deja caer sobre el cuerpo en forma de chorro o de lluvia con fines higiénicos o curativos por medio de este elemento.
ESTRUCTURA:	Es la disposición y <u>orden</u> de las partes dentro de un todo. También puede entenderse como un sistema de <u>conceptos</u> coherentes enlazados, cuyo objetivo es precisar la <u>esencia</u> del objeto de estudio.
SISTEMA HIDRAULICO:	Es el medio eficaz para lograr el suministro de agua, el fluido se hace a través de la empresa de acueducto o medios alternos, este debe ser permanente, pues ello evita retrasos en la ejecución de actividades que tengan una directa relación de este preciado liquido.
ACOMETIDA:	Es la instalación del medio de la cual se suministra agua a una edificación. Esta comprendida desde la red de servicio propio hasta los elementos contenidos dentro de la cajilla del medidor.
TANQUES DE ALMACENAMIENTO:	Cuando sea necesario diseñar tanques de almacenamiento, el volumen del diseño debe ser igual por lo menos al consumo de un día en caso de diseñar tanques subterráneos y elevados, el volumen total debe tomarse un cuarenta por ciento (40 %) para el tanque elevado y sesenta por ciento (60 %) para el tanque subterráneo.

3. REQUISITOS

Las duchas de campaña múltiples deben cumplir con la totalidad de los requisitos exigidos dentro de la presente ficha técnica, con el fin de garantizar la calidad de las duchas de campaña en razón al costo y la importancia higiénica, que reviste este elemento dentro de las operaciones Militares y ejercicios de entrenamiento en los puestos de mando de las Unidades Militares.

3.1. REQUISITOS GENERALES

Deberá ser funcional, higiénica evitando la conformación de hongos, de fácil instalación debido a que son desarmables y livianas se deberán fabricar en un material de alto impacto reforzado con fibra, retardante de llamas, debe ser aislante eléctrica, cáustica y térmica y resistente a todo tipo de ácidos y químicos, no debe ser biodegradable, debe

ser reciclable para ser acoplada a redes hidráulicas, tanques elevados o sistema de bombeo.

Deberá contar con un dispositivo de almacenamiento de agua mínima de 1000 litros distribuidos en dos tanques.

Las duchas de campaña deberán estar conformadas por:

- Estructura plástica
- Sistema de Entrada de Agua
- Sistema de Almacenamiento de agua
- Sistema hidráulico (tubería, mangueras, acoples, ducha, llaves de paso principal e individual para las duchas múltiples). Su vista general corresponderá a la Figura N°6.

3.1.2. DISEÑO DUCHAS DE CAMPAÑA:

3.1.2.1. Características: Tendrán un sistema de mínimo 10 duchas en un espacio de 4 metros cuadrados, y esta compuesta por una estructura plástica, un techo plástico superior, paneles plásticos laterales, paneles plásticos divisorios, un sistema hidráulico y debe tener un piso modular en madera plástica.

3.1.3. DIMENSIONES

Tabla 1 .Dimensiones

CARACTERÍSTICA		DUCHAS DE CAMPAÑA	
		Medida en cm	Tolerancia
PISO MODULOS	Ancho	80	± 10
	Largo	80	± 10
DUCHAS	Área Total	400	± 10
	Ancho Total	160	± 10
	Altura hasta la cerca	220	± 10
	Altura Total	240	± 10

NOTA 1: VER FIGURA N° 1 Y N° 2

3.2. REQUISITOS ESPECÍFICOS

La composición de la estructura será material 100% original de polietileno ó polipropileno de alto impacto con retardante de llama, protector UV, pigmentos con solidez a la luz de 8, fibra copolimerica y aditivos alto impacto.

Con el fin de darle mayor durabilidad son 100% reparables y con posibles usos accesorios mediante el proceso de reciclaje a la estructura de las mismas.

Piso: deberá ser en madera plástica, con recubrimiento antideslizante. En módulos de 850 mm ± 50 mm de ancho por 850 mm ± 50 mm de largo, ensamblados con tornillos en acero inoxidable.

3.2.1. Estructura plástica: Las duchas de campaña se compondrán en su parte estructural modular de 17 paneles plásticos sencillos y 10 paneles plásticos con puerta plástica en donde cada panel estará conformado por un marco en listón plástico y lamina plástica de 4 mm color verde militar con posibilidad de cambiar las láminas que la componen en vista de posibles daños o averías durante su transporte o instalación, las láminas y estructura deben ser de fácil reemplazo y consecución en el mercado. Los paneles centrales los cuales dan fuerza y soporte a la estructura de duchas y las puertas, como se indica en la figura N°5.

Tiene un sistema de acoples entre paneles que aseguran y dan fortaleza a la estructura y techo. La estructura de los paneles centrales da soporte a la del techo plástico, al sistema hidráulico y a las duchas.

Trae un tubo redondo, conductor de agua en acero galvanizado de 2" con 10 extensiones que conforman las duchas con salida de 1/2" y tendrán sus respectivos reductores de 1 1/2" a la ducha final de 1/2" que será una regadera plástica, con llaves de paso 1/2" en acero inoxidable, este requisito se verificará mediante el Ensayo descrito en el numeral 4.2.4.

El sistema de techo será a 2 aguas con techo plástico

3.2.2. Sistema de entrada de agua: Tiene un sistema múltiple de ingreso de agua al conducto de las regaderas de conexión directa al sistema de acueducto, por presión (**bombeo- motobomba**) y un desnivel ubicando el depósito de agua en una parte mas elevada que el sistema de duchas.

Conectividad a otras áreas de duchas desde el sistema de ingreso de agua al conducto de las duchas.

El sistema de duchas deberá estar fijado a la parte superior de la estructura de las duchas mediante fijadores metálicos.

3.2.3. Sistema de almacenamiento de agua: 2 Tanques Plásticos de 500 litros, que encajen a lado y lado de la estructura, asegurados a la misma, pero que puedan ser removibles de las duchas en razón a que se pueden presentar posibles averías durante su transporte o instalación y se posibilite su cambio, se deben instalar flotadores en gemicida de cobre en ambos tanques, con sensores separados que indiquen el máximo y mínimo nivel para mantener la presión estable y homogénea; y tendrá el equipo de presión del sistema hidráulico (Motobomba) especificado en la ficha técnica. La propuesta que presente el oferente debe tener Viabilidad de ubicación de los tanques en el suelo o aéreos, este sistema corresponde a lo indicado en la Figura N°6.

3.2.4. Sistema hidráulico: Ofrece una diferencial de flujo de agua que en ningún momento se pierde la presión de las duchas y manteniendo la misma presión la primera ducha como la última ducha del tubo conductor del agua.

3.2.5. Piso: Debe estar fabricado en módulos de 80 x 80 centímetros en madera plástica con sistema antideslizante.

3.2.6. Área: El área total de las duchas de campaña tendrá las siguientes dimensiones

- El largo de las duchas será de 4 metros
- El ancho de las duchas será de 1.6 Metros.
- Altura hasta las cercas será de 2.20 metros
- Altura total 2.40 metros

NOTA 2: VER FIGURA 3.

3.2.7. Material de consulta: La ducha de campaña individualmente debe contener la siguiente documentación para lograr un mejor uso y mantenimiento en cada una de las unidades de origen:

Manual de armado en español	01
Manual de partes en español	01
Manual de mantenimiento en español	01

3.2.8. Instalación: El sistema de ensamble de las baterías de duchas para campaña aparentemente no requiere de herramienta especial, ni de una capacitación especializada, por lo cual en los manuales de empleo, armado, cuidado y mantenimiento debe ser detallada, explícita y fácil de entender. En el momento de la entrega del lote las duchas se recibirán al proveedor una a una, verificando el sistema de armado y de estructura de acuerdo con la ficha técnica, al igual que el sistema hidráulico posea un flujo normal de agua y presión estable en cada una de las duchas que componen la batería, siendo este factor causal de rechazo del lote.

3.2.9. Pruebas de calidad de los paneles de las duchas: **Las duchas de campaña deben cumplir con los siguientes ensayos para verificar la composición de los materiales y su calidad.**

Tabla 2. Pruebas que deben soportar los paneles de las duchas

Tipo de prueba	Ver condiciones según numeral
Determinación de la densidad del polietileno	4.2.1
Características dimensionales	4.2.2.
Resistencia a los agentes químicos	4.2.3.

3.3 REQUISITOS DE EMPAQUE Y ROTULADO

3.3.1. **Empaque:** Las Duchas de campaña en su parte modular se empacarán en papel vinilpel y bolsas de polietileno por separado, además tendrá una caja en madera con la forma de los paneles y accesorios de la ducha, que sea adecuada para su transporte y almacenamiento en forma individual.

El empaque estará constituido de tal forma que se pueda apreciar sus características. Cada panel vendrá marcado según el manual de armado, con los accesorios por separado en bolsas de polietileno individuales.

3.3.2. Rotulado: Las cajas de madera, en forma individual deben estar marcadas en la parte frontal con un rótulo visible y fácil de reconocer y contendrán los siguientes datos:

- Nombre del fabricante.
- Nombre del producto y cantidad
- Material utilizado en su elaboración.
- País de origen
- Nombre del destinatario
- Fecha y número del contrato

En su interior cada panel de las duchas de campaña tendrá en pintura indeleble y no borrable un pequeño rótulo con los datos del proveedor, país de origen y fecha, año y número de contrato para darle trazabilidad al producto.

4. PROTOCOLO DE RECEPCIÓN DE BIENES

4.1. PLANES DE MUESTREO Y CRITERIOS DE ACEPTACIÓN

4.1.1 Toma de muestras para evaluar requisitos generales, de empaque y rotulado.

4.1.1.1. Muestreo: Sobre cada unidad de la muestra, se debe extraer al azar una muestra conformada por el número de unidades indicada en la tabla 3. Se debe efectuar una inspección visual para verificar si éstos cumplen las condiciones generales, de empaque y rotulado especificados. Este plan de muestreo corresponde a un plan de muestreo simple, inspección reducida, nivel de inspección general I y un Nivel Aceptable de Calidad (NAC) de 6,5%, de acuerdo con la Norma Técnica Colombiana NTC-ISO 2859- 1.

Tabla 3. Plan de muestreo para condiciones generales, empaque y rotulado

Tamaño del lote (unidades)	Tamaño muestra (unidades)	Número de Aceptación	Número de Rechazo
51-150	3	0	2
151 - 280	5	1	3
281 - 500	8	1	4
501 - 1.200	13	2	5
1.201 - 3.200	20	3	6
3.201 - 10.000	32	5	8
10.001 - 35.000	50	7	10
35.001 o más	80	10	13

NOTA 3: PARA LOS LOTES MENORES DE 51 DUCHAS DE CAMPAÑA, EL PLAN DE MUESTREO A APLICAR DEBE SER ACORDADO ENTRE EL PROVEEDOR Y EL COMPRADOR.

4.1.1.2. Criterio de aceptación o rechazo para condiciones generales, empaque y rotulado. Si el número de unidades defectuosas en la muestra es menor o igual al número de aceptación se debe proceder a realizar el muestreo indicado en el numeral 4.1.2. si el número de unidades defectuosas es mayor o igual al número de rechazo se debe devolver el lote al proveedor. Si el número de unidades defectuosas en la muestra es mayor que el número de aceptación y menor que el número de rechazo, se debe proceder a realizar el muestreo indicado en el numeral 4.1.2. con la condición que para la próxima entrega se aplicará un plan de muestreo simple inspección normal bajo las mismas condiciones.

4.1.2. TOMA DE MUESTRAS PARA EVALUAR REQUISITOS ESPECÍFICOS

4.1.2.1. Muestreo: Para verificar los requisitos establecidos en la presente ficha técnica, se debe sacar al azar de entre la muestra tomada en el numeral 4.1.1.1. Dependiendo del tamaño del lote, el tamaño de muestra en unidades indicado en la tabla 4. Este plan de muestreo corresponde a un muestreo simple nivel de inspección especial S-3 inspección reducida un NAC del 6.5%, de acuerdo con la Norma técnica Colombiana NTC-ISO 2859-

Tabla 4: Plan de muestreo para evaluar requisitos específicos.

Tamaño del lote (unidades)	Tamaño de la muestra (unidades)	Número de Aceptación	Número de Rechazo
51 – 500	3	0	2
501 – 3200	5	1	3
3201 – 35 000	8	1	4
35 001 ó más	13	2	5

NOTA 4: PARA LOS LOTES MENORES DE 51 UNIDADES, EL PLAN DE MUESTREO A APLICAR DEBERÁ SER EL ACORDADO ENTRE EL PROVEEDOR Y EL COMPRADOR.

4.1.2.2. Criterio de aceptación o rechazo para evaluar requisitos específicos: Si el número de unidades defectuosas en la muestra es menor o igual al número de aceptación se aceptará el lote; si el número de unidades defectuosas es mayor o igual al número de rechazo, el lote se rechaza. Si el número de unidades defectuosas en la muestra es mayor que el número de aceptación y menor que el número de rechazo se debe aceptar el lote, con la condición que para la próxima entrega se aplicará un plan de muestreo simple, inspección normal bajo las mismas condiciones.

4.2. MÉTODOS DE ENSAYO

4.2.1. DETERMINACIÓN DE LA DENSIDAD DEL POLIETILENO

Se efectúa de acuerdo con lo indicado en la NTC 907 o NTC 3577.

4.2.2. CARACTERÍSTICAS DIMENSIONALES Y PESO DE LOS PANELES

La verificación de las dimensiones y el peso debe efectuarse con un instrumento que dé la precisión requerida, atendiendo las recomendaciones establecidas en las Normas Técnicas Colombianas respectivas, aplicadas a metrología y mediciones en general. Se deben tomar dos (2) duchas de campaña armadas y promediarse sus medidas.

4.2.3. DETERMINACION DE LA RESISTENCIA A AGENTES QUÍMICOS

Se efectúa de acuerdo con lo indicado en la NTC 1027.

4.2.4. ENSAYO DE CORROSIÓN

Se debe efectuar de acuerdo con lo indicado en la norma ASTM B 117 (NTC 1156). Con una temperatura de ensayo de $35^{\circ} \text{C} \pm 3^{\circ} \text{C}$ y un tiempo de 48 horas

4.2.4.1. Expresión de Resultados: la calificación se debe hacer según la tabla 5 tomada de la norma ASTM D 1654, que aplica para elementos con recubrimiento sin daño, ensayados en la cámara salina.

Tabla 5. Expresión de resultados ensayo de corrosión:

AREA CON EVIDENCIA DE CORROSION (%)	CALIFICACIÓN
Sin evidencia	10
0 a 1	9
2 a 3	8
4 a 6	7
7 a 10	6
11 a 20	5
21 a 30	4
31 a 40	3
41 a 55	2
56 a 75	1
76 o mas	0

TABLA TOMADA DE LA NORMA ASTM D 1654 "STANDARD TEST METHOD FOR EVALUATION OF PAINTED OR COATED SPECIMENS SUBJECTED TO CORROSIVE ENVIRONMENTS"

5. APÉNDICE :

- NTC-ISO-2859-1** Se desarrolló fundamentalmente para la inspección de una serie continua de lotes de un mismo proceso de producción. Ya que con dicha norma es posible lograr una protección adecuada (del máximo porcentaje de unidades defectuosas de la calidad media mediante el uso de reglas para la modificación de la inspección, es decir, para el cambio de una inspección normal a una inspección rigurosa Para llevar a cabo dicha modificación se deberá encontrar un determinado número (límite) de lotes defectuosos en una serie corta de lotes sucesivos.
- NTC 907** Primera actualización. Plásticos. Determinación del peso específico y de la densidad. Método de desplazamiento.
- NTC 1027** Primera actualización. Plásticos. Determinación de la resistencia a los efectos de productos químicos líquidos. Incluyendo el agua e los materiales plásticos.
- NTC 3577** Primera actualización. Determinación de la densidad de plásticos por la técnica del gradiente de densidad.
- NTC 1156 2ª Act.** Procedimiento para el Ensayo de la cámara salina.
- ASTM B 117** Standard practice for operating salt spray (fog) apparatus
- ASTM D 1654** Standard test method for evaluation of painted or coated specimens subjected to corrosive environments

ASTM E 62 Standard test method for chemical analysis of carbon Steel, low-alloy steel, silicon electrical steel, ingot iron, and wrought.

ASTM E 75 Standard test methods for chemical analysis of cooper- nickel and cooper- nickel- zinc alloys.

- FICHA TÉCNICA DUCHA DE CAMPAÑA 2005 SECCION TÉCNICA DINTR.

6. ANEXOS

FIGURA N° 1
DIMENSIONES GENERALES DUCHAS DE CAMPAÑA
VISTA LONGITUDINAL



FIGURA N° 2
DIMENSIONES GENERALES DUCHAS DE CAMPAÑA
VISTA TRANSVERSAL SECTOR DERECHO

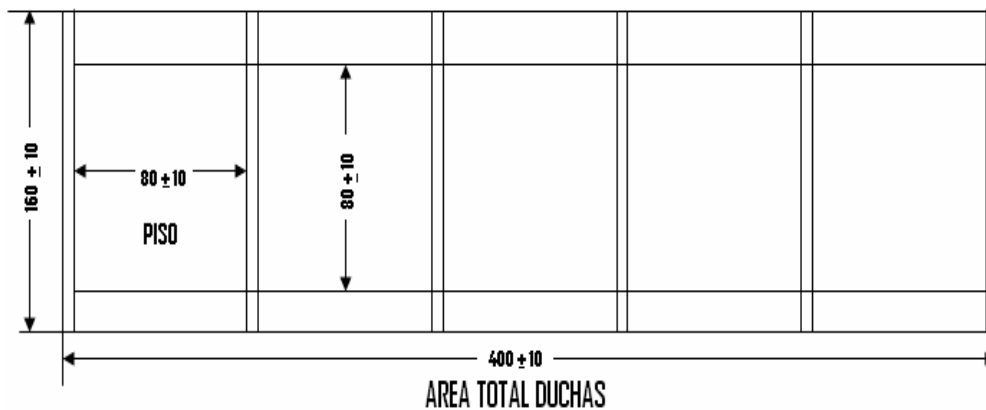

**FIGURA N° 3
DIMENSIONES AREA GENERAL DUCHAS DE CAMPAÑA**

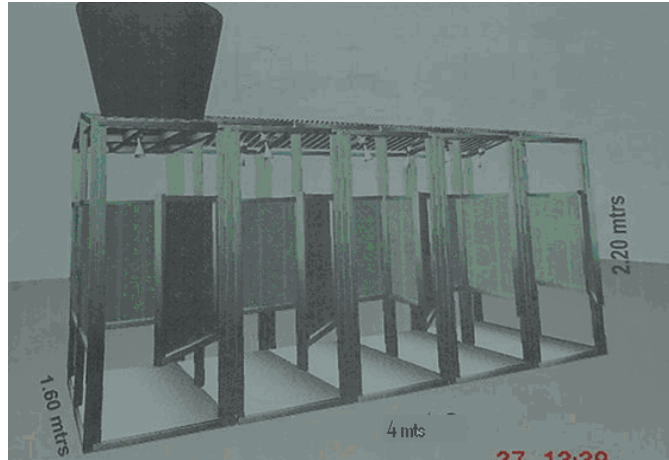

**FIGURA N° 4
ARMADO DUCHAS DE CAMPAÑA**



**FIGURA N° 5
VISTA ÁREA GENERAL COMPOSICION
PANELES DUCHAS DE CAMPAÑA**



FIGURA N° 6
VISTA SISTEMA HIDRAULICO
DUCHAS DE CAMPAÑA

PLANO SISTEMA HIDRAULICO DUCHAS DE TROPA COLECTIVAS



FIGURA N° 6
VISTA FRONTAL Y SUPERIOR
DUCHAS DE CAMPAÑA

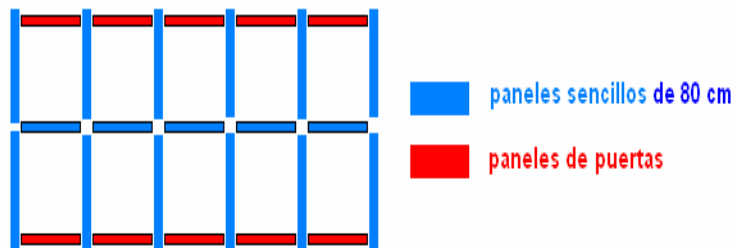

ITEM 2 FICHA TÉCNICA LETRINA DE CAMPAÑA

1. OBJETO:

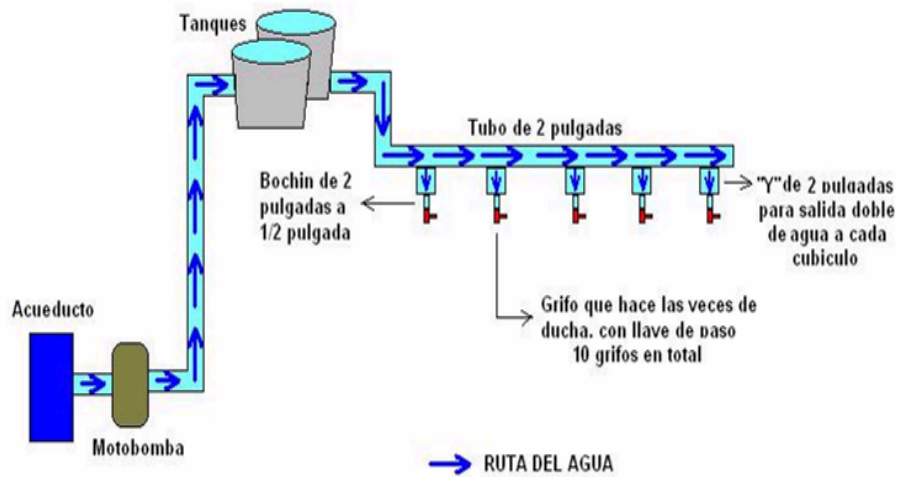
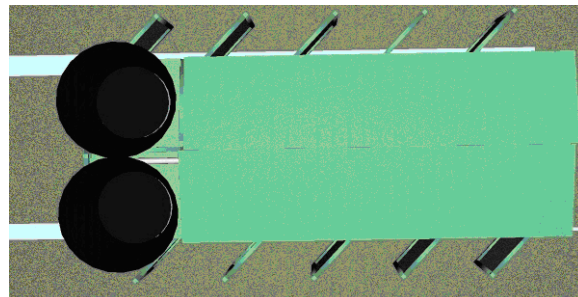
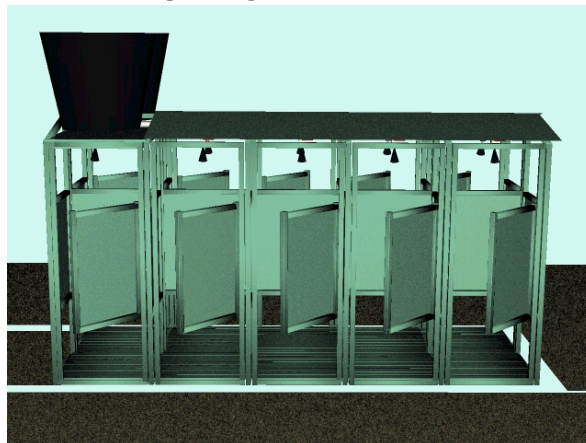
Esta ficha técnica tiene por objeto establecer los requisitos, especificaciones y métodos de ensayo a los cuales se deben someter las letrinas de campaña con el fin de ser empleadas en los puestos de mando de las unidades Militares evitando enfermedades endémicas como el cólera en áreas en las que no es posible tener acceso a un medio sanitario.

2. DEFINICIONES:

LETRINA:	Espacio destinado a defecar. La correcta disposición de las excretas es fundamental para preservar la salud de las comunidades rurales y urbanas. Mientras en las ciudades la solución ideal es la recolección de las aguas negras o servidas por medio de una red de alcantarillado y el posterior tratamiento en plantas de tratamiento de aguas servidas , en las áreas rurales, con poca densidad de población, la solución técnica y económicamente más viable es la letrina.
ALCANTARILLADO:	Se denomina alcantarillado (del árabe alcántara, el acueducto) al sistema de estructuras y tuberías usadas para el transporte de aguas servidas (alcantarillado sanitario), o aguas de lluvia, (alcantarillado pluvial) desde el lugar en que se generan hasta el sitio en que se disponen o tratan.
AGUAS SERVIDAS:	Se denomina aguas servidas a aquellas que resultan del uso doméstico o industrial del agua. Se les llama también aguas residuales, aguas negras o aguas cloacales. Son residuales pues, habiendo sido usada el agua, constituyen un residuo, algo que no sirve para el usuario directo; son negras por el color que habitualmente tienen, y cloacales porque son transportadas mediante cloacas (del latín <i>cloaca</i> , alcantarilla), nombre que se le da habitualmente al colector .
COLECTOR :	Se denomina colector a la tubería de alcantarillado público que recibe o colecta las aguas servidas domiciliarias. Es colocado en forma subterránea, generalmente al medio de la calle, de manera que cada una de las viviendas de esa vía pueda conectarse para la evacuación apropiada de las aguas servidas .

3. REQUISITOS

3.1 REQUISITOS GENERALES:

Las letrinas deben poseer en su estructura general 2 partes principales: Base y Tapa, confeccionados en polietileno o polipropileno de color verde o negro con el fin de darle mimetismo en el área de operaciones o entrenamiento.

Deben permitir un ajuste ergonómico al usuario (forma cónica) de acuerdo con la Figura N°1.

La base de forma cónica tendrá ubicados en la parte superior en los cuatro lados de la letrina cuatro (4) ganchos del mismo material de la letrina adheridos y que formaran parte como un todo de la base y tendrán forma de “L” como se indica en la figura N°2, para que sirvan como enganche y seguro de la bolsa utilizada como colector.

La tapa tendrá la misma estructura de un sanitario normal: Tapa y Bizcocho, con el fin de darle mayor higiene a la misma evitando el contacto de la bolsa de basura directo con la piel, como se indica en la figura N°3.

Las distancias entre la tapa, el bizcocho y la estructura de la letrina será dado por protectores (Figura N°3) hechos en el mismo material de toda la letrina y que harán parte como un todo de la tapa, para darle ventilación a la misma, dichos protectores tendrán el grosor suficiente para soportar el peso promedio corporal de un hombre.

4.1.1. Dimensiones:

Tabla 1 .Dimensiones

CARACTERÍSTICA		LETRINA DE CAMPAÑA	
		Medida en mm	Tolerancia en mm
BASE	Longitud Lateral Base.	580	± 3
	Longitud Lateral Terminal.	480	± 3
	Altura Base	370	± 3
	Altura pestaña base	6	± 3
	Ancho pestaña base	7	± 3
	Longitud frontal Inicial Base	530	± 3
	Longitud frontal Terminal Tapa	360	± 3
BIZCOCHO Y TAPA	Altura Total Tapa y Bizcocho	60	± 3
	Altura Tapa	25	± 1
	Distancia entre tapa y bizcocho	10	± 1
	Altura Bizcocho	15	± 1
	Distancia entre bizcocho y final de la base.	10	± 1
GANCHOS DE SUJECIÓN BOLSA	Altura	40	± 2
	Ancho	20	± 2
	Largo	30	± 2

3.2. REQUISITOS ESPECÍFICOS:

3.2.1. Letrina: El material de la letrina será material original 100% en polipropileno ó polietileno de alto impacto con aditivos y protector U.V, con retardante de llama, pigmentos con solidez a la luz de 8, fibra copolimérica y aditivos alto impacto.

Con el fin de darle mayor durabilidad son 100% reparables y con posibles usos accesorios mediante el proceso de reciclaje a la estructura de las mismas.

3.2.2. Base: Compuesta por una pestaña base que le dará mayor firmeza a la letrina que tendrá las Dimensiones descritas en la Tabla N°1 y la figura N°4, con una terminación similar a la de un sanitario normal que le proporcione la suficiente firmeza a la tapa y el bizcocho de la letrina.

En su parte Terminal la base tendrá un alojamiento o seguro de la tapa y bizcocho que permita su fácil remoción en caso de ruptura o daño y que proporcione la opción de cambio de dicho elemento y corresponderán a las dimensiones y forma descritas en la figura N°4 y figura N°5.

3.2.3. Tapa: La tapa y el bizcocho tendrán un seguro que acople como un todo la base a la misma estructura simulando la tapa de un sanitario normal, de carácter basculante hacia atrás con el fin de proporcionar higiene y comodidad al usuario, de acuerdo con la figura N°6..

Los elementos de la tapa de la letrina deben ser de fácil reemplazo en caso de ruptura o daño y el proveedor debe garantizar que su consecución sea comercial o que directamente el proveedor lo suministre a un precio concordante con el comercio.

3.2.4. Pruebas de calidad de la letrina: Las letrinas de campaña deben cumplir con los siguientes ensayos para verificar la composición de los materiales y su calidad.

Tabla 2. Pruebas que deben soportar las letrinas

Tipo de prueba	Ver condiciones según numeral
Determinación de la densidad del polietileno	4.2.1
Características dimensionales	4.2.2.
Resistencia a los agentes químicos	4.2.3.

3.3 . REQUISITOS DE EMPAQUE Y ROTULADO :

3.3.1. Empaque: Las Letrinas de campaña se empacarán en papel vinilpel y bolsas de polietileno por separado en forma individual de tal forma que se pueda apreciar sus características, éstas a su vez vendrán empacadas en cajas individuales de cartón con el fin que no sufran daño o deterioro durante su transporte y almacenamiento. En su interior tendrán un pequeño manual, en donde se especifique en forma clara el uso y los cambios de sus accesorios.

3.3.2. Rotulado: Las cajas en forma individual deben estar marcadas en la parte frontal de las mismas con un rótulo pequeño pero visible y fácil de reconocer y contendrán los siguientes datos:

- Nombre del fabricante.
- Nombre del producto y cantidad
- Material utilizado en su elaboración.
- País de origen
- Nombre del destinatario
- Fecha y número del contrato

En la parte interna de la base de la letrina tendrá en pintura indeleble y no borrrable un pequeño rótulo con los datos del proveedor, país de origen y fecha, año y número de contrato para darle trazabilidad al producto.

NOTA 1: SE DEBE ANEXAR EL CERTIFICADO DE CALIDAD DEL PAÍS DE ORIGEN DEBIDAMENTE CONSULARIZADO, ESTO CUANDO SE TRATE DE PRODUCTO IMPORTADO.

5. PROTOCOLO DE RECEPCIÓN DE BIENES

4.2. PLANES DE MUESTREO Y CRITERIOS DE ACEPTACIÓN

4.1.1 Toma de muestras para evaluar requisitos generales, de empaque y rotulado.

4.1.1.1. **Muestreo:** Sobre cada unidad de la muestra, se debe extraer al azar una muestra conformada por el número de unidades indicada en la tabla 3. Se debe efectuar una inspección visual para verificar si éstos cumplen las condiciones generales, de empaque y rotulado especificados. Este plan de muestreo corresponde a un plan de muestreo simple, inspección reducida, nivel de inspección general I y un Nivel Aceptable de Calidad (NAC) de 6,5%, de acuerdo con la Norma Técnica Colombiana NTC-ISO 2859- 1.

Tabla 3. Plan de muestreo para condiciones generales, empaque y rotulado

Tamaño del lote (unidades)	Tamaño muestra (unidades)	Número de Aceptación	Número de Rechazo
51-150	3	0	2
151 - 280	5	1	3
281 - 500	8	1	4
501 - 1.200	13	2	5
1.201 - 3.200	20	3	6
3.201 - 10.000	32	5	8
10.001 - 35.000	50	7	10
35.001 o más	80	10	13

NOTA 2: PARA LOS LOTES MENORES DE 51 LETRINAS, EL PLAN DE MUESTREO A APLICAR DEBE SER ACORDADO ENTRE EL PROVEEDOR Y EL COMPRADOR.

4.2.1.2. Criterio de aceptación o rechazo para condiciones generales, empaque y rotulado. Si el número de unidades defectuosas en la muestra es menor o igual al número de aceptación se debe proceder a realizar el muestreo indicado en el numeral 4.1.2. si el número de unidades defectuosas es mayor o igual al número de rechazo se debe devolver el lote al proveedor. Si el número de unidades defectuosas en la muestra es mayor que el número de aceptación y menor que el número de rechazo, se debe proceder a realizar el muestreo indicado en el numeral 4.1.2. con la condición que para la próxima entrega se aplicará un plan de muestreo simple inspección normal bajo las mismas condiciones.

4.2.2. TOMA DE MUESTRAS PARA EVALUAR REQUISITOS ESPECÍFICOS

4.1.2.1. Muestreo: Para verificar los requisitos establecidos en la presente ficha técnica, se debe sacar al azar de entre la muestra tomada en el numeral 4.1.1.1. Dependiendo del tamaño del lote, el tamaño de muestra en unidades indicado en la tabla 4. Este plan de muestreo corresponde a un muestreo simple nivel de inspección especial S-3 inspección reducida un NAC del 6.5%, de acuerdo con la Norma técnica Colombiana NTC-ISO 2859-1.

Tabla 4: Plan de muestreo para evaluar requisitos específicos.

Tamaño del lote (unidades)	Tamaño de la muestra (unidades)	Número de Aceptación	Número de Rechazo
51 – 500	3	0	2
501 – 3200	5	1	3
3201 – 35 000	8	1	4
35 001 ó más	13	2	5

NOTA 3: PARA LOS LOTES MENORES DE 51 UNIDADES, EL PLAN DE MUESTREO A APLICAR DEBERÁ SER EL ACORDADO ENTRE EL PROVEEDOR Y EL COMPRADOR.

4.1.2.2. Criterio de aceptación o rechazo para evaluar requisitos específicos: Si el número de unidades defectuosas en la muestra es menor o igual al número de aceptación se aceptará el lote; si el número de unidades defectuosas es mayor o igual al número de rechazo, el lote se rechaza. Si el número de unidades defectuosas en la muestra es mayor que el número de aceptación y menor que el número de rechazo se debe aceptar el lote, con la condición que para la próxima entrega se aplicará un plan de muestreo simple, inspección normal bajo las mismas condiciones.

4.3. MÉTODOS DE ENSAYO

4.2.1. DETERMINACION DE LA DENSIDAD DEL POLIETILENO

Se efectúa de acuerdo con lo indicado en la NTC 907 o NTC 3577.

4.2.2. CARACTERÍSTICAS DIMENSIONALES Y PESO DE LA LETRINA

La verificación de las dimensiones y el peso debe efectuarse con un instrumento que dé la precisión requerida, atendiendo las recomendaciones establecidas en las Normas Técnicas Colombianas respectivas, aplicadas a metrología y mediciones en general. Se deben tomar dos (2) letrinas y promediarse sus medidas.

4.2.3. DETERMINACIÓN DE LA RESISTENCIA A LOS AGENTES QUÍMICOS

Se efectúa de acuerdo con lo indicado en la NTC 1027.

7. APÉNDICE :

NTC-ISO-2859-1 Se desarrolló fundamentalmente para la inspección de una serie continua de lotes de un mismo proceso de producción. Ya que con dicha norma es posible lograr una protección adecuada (del máximo porcentaje de unidades defectuosas de la calidad media mediante

el uso de reglas para la modificación de la inspección, es decir, para el cambio de una inspección normal a una inspección rigurosa Para llevar a cabo dicha modificación se deberá encontrar un determinado número (límite) de lotes defectuosos en una serie corta de lotes sucesivos.

NTC 907 Primera actualización. Plásticos. Determinación del peso específico y de la densidad. Método de desplazamiento.

NTC 1027 Primera actualización. Plásticos. Determinación de la resistencia a los agentes químicos.

NTC 3577 Primera actualización. Determinación de la densidad de plásticos.

- FICHA TÉCNICA LETRINA 2005 SECCION TÉCNICA DINTR.

8. ANEXOS

**FIGURA N°1
VISTA DETALLE FORMA PERFIL LETRINA**



FIGURA N°2
VISTA ESTRUCTURA BASE Y GANCHOS DE SUJECIÓN DE BOLSA



FIGURA N°3
VISTA LATERAL Y DIMENSIONAL TAPA Y BIZCOCHO
LETRINA DE CAMPAÑA

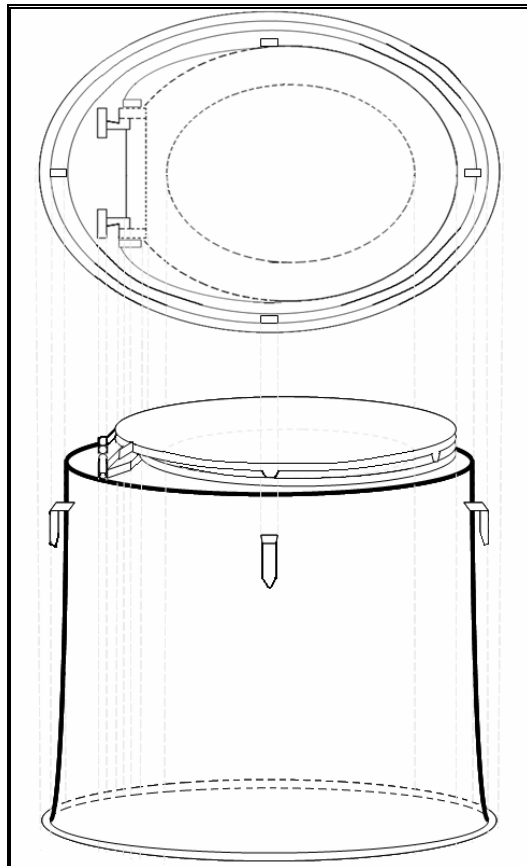

FIGURA N° 4
VISTA GENERAL LATERAL DIMENSIONES BASE Y TAPA
LETRINA DE CAMPAÑA

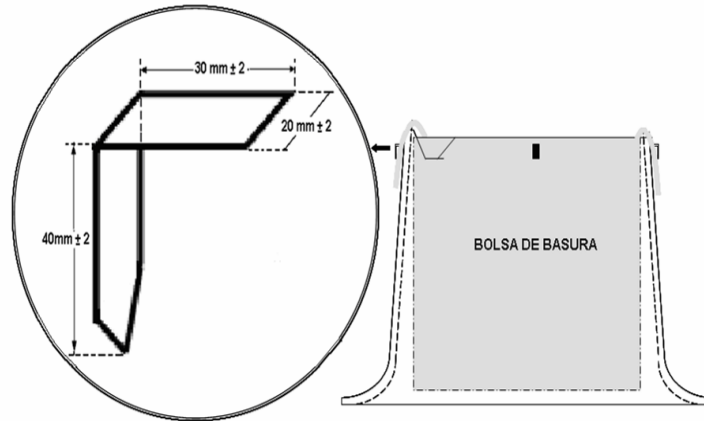

1 GANCHO PARA ASEGURAR BOLSA DE POLIETILENO (BASURA) EN LOS CUATRO LADOS DE LA LETRINA.

FIGURA N° 5
VISTA GENERAL FRONTAL DIMENSIONES BASE Y TAPA

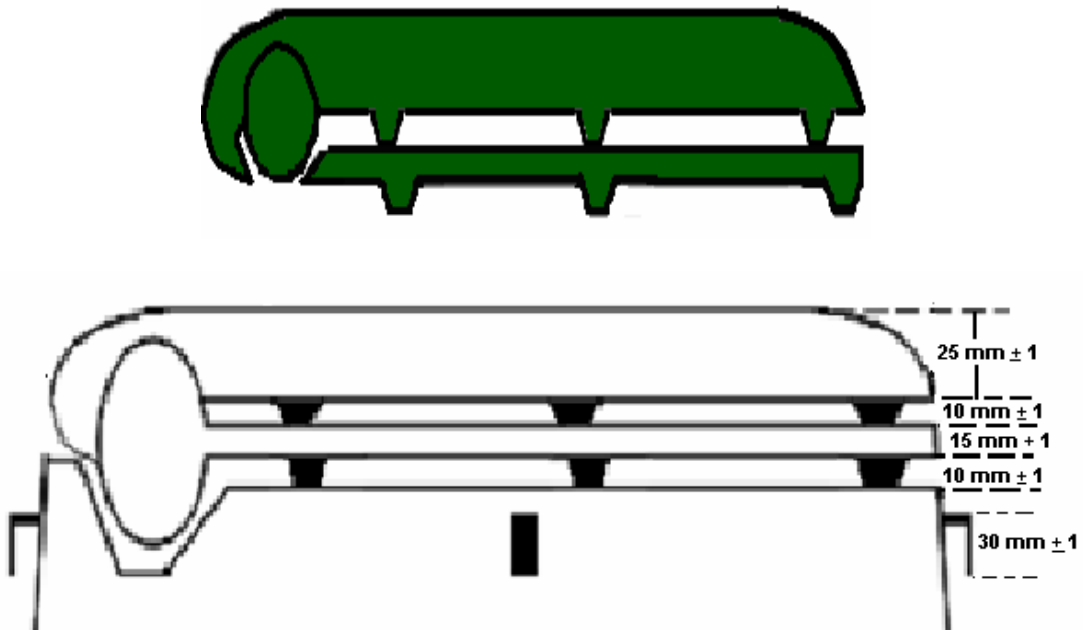
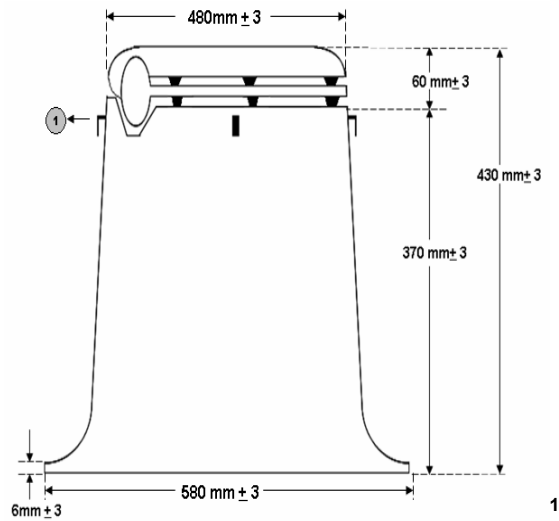
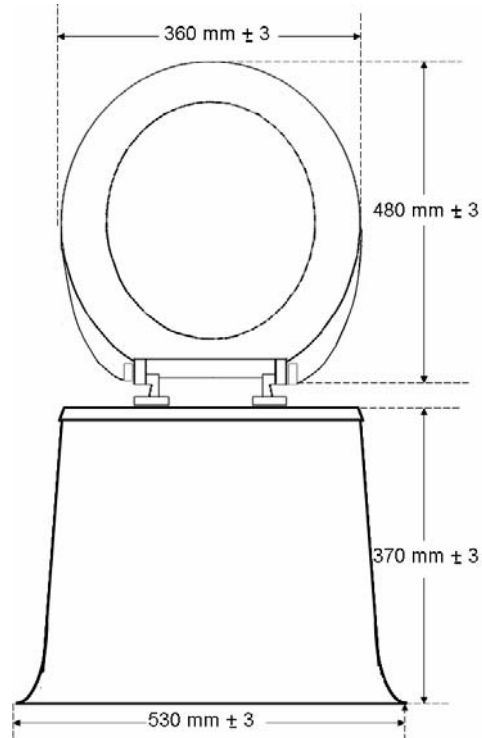

**FIGURA N°6:
VISTA SUPERIOR DIMENSIONES BIZCOCHO Y TAPA
LETRINA**

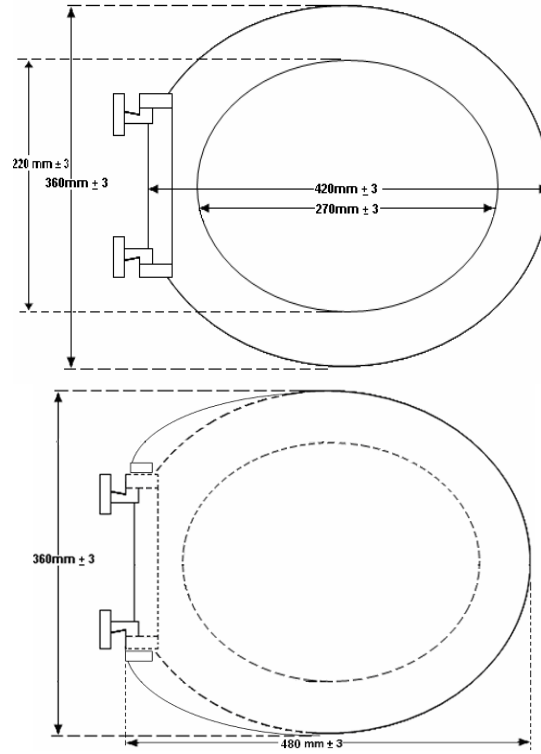

----- VISTA BIZCOCHO LETRINA
_____ VISTA TAPA LETRINA

ANEXO 2A EXPERIENCIA DEL PROPONENTE “FACTOR RECHAZO”

El proponente, sea persona natural, jurídica, consorcio o unión temporal, distribuidor, comercializador o fabricante, debe en todos los eventos, acreditar la experiencia mínima requerida, en los presentes pliegos de condiciones, mediante el diligenciamiento total del **Formulario No. 2 A**- “Experiencia del proponente”, información que se entiende suministrada bajo la gravedad de juramento respecto de su fidelidad y veracidad, acompañada de los documentos y anexos que se exigen, según las instrucciones que se imparten dentro del mismo anexo.

Formulario No. 2 A “Experiencia del proponente”, debe ir firmado por el Representante Legal del proponente, que acredite la experiencia pertinente, con lo cual comprometerá tanto su responsabilidad personal como la responsabilidad institucional de la sociedad que represente, respecto de la fidelidad y veracidad de la información que suministran.

En todo caso el proponente que actúe como fabricante debe declarar bajo la gravedad de juramento que el (los) contrato (s) que acredita corresponden exactamente al (los) bien (es) ofertado (s) desarrollado (s) por él de manera directa, o que ha desarrollado mediante subcontratos, pero asumiendo directamente la responsabilidad por los mismos.

El proponente que actúe como distribuidor o comercializador, debe declarar bajo la gravedad de juramento que el (los) contrato (s) que acredita corresponden exactamente a actividades de comercialización o distribución de bienes, desarrollado por él de manera directa, o que ha desarrollado mediante subcontratos, pero asumiendo directamente la responsabilidad por los mismos.

En el evento que la propuesta se realice a través de Consorcio o Unión Temporal, como mínimo uno de los integrantes debe acreditar la “**EXPERIENCIA DEL PROPONENTE**”, para tal efecto el Consorcio o Unión Temporal debe diligenciar el **Formulario No. 2 A**, Si por lo menos uno de los integrantes del Consorcio o Unión Temporal no presenta la experiencia requerida, se rechazará el ítem respectivo.

EXPERIENCIA DEL PROPONENTE:

QUE SE PRESENTE COMO COMERCIALIZADOR O DISTRIBUIDOR.

La experiencia mínima requerida del comercializador o distribuidor, se acreditará con la presentación de como mínimo, un (1) contrato certificado de distribución o comercialización, de conformidad con la tabla que aparece a continuación por ítem, celebrado en cualquiera o en todos los siguientes años: 2003, 2004 o 2005, que sea igual o superior al cincuenta y uno por ciento (51%) del valor del presupuesto oficial, del (los) ítem (s) ofertado (s), que aparece (n) en el Anexo No. 1 de los términos de referencia, lo cual se verificara con fotocopia simple de los contratos relacionados.

	DUCHAS DE TROPA COLECTIVAS
EXPERIENCIA EN DISTRIBUCION Y/O COMERCIALIZACION DE BIENES SIMILARES (MANUFACTURAS DE FIBRA DE VIDRIO Y/O BAÑOS, DUCHAS PORTATILES) O IGUALES AL DEL OBJETO DE LA PRESENTE CONTRATACIÓN	
Ítem 2	LETRINAS
EXPERIENCIA EN FABRICACION DE ESTOS BIENES Y/O SIMILARES FABRICACION DE MATERIAS PLÁSTICAS DE FIBRA DE VIDRIO Y MANUFACTURAS DE ESTAS MATERIAS.	

Si se acredita más de un (1) contrato, se requiere que la suma de todos sea igual o superior al cincuenta y uno por ciento (51%) del valor del presupuesto oficial, del ítem ofertado, que aparece en el Anexo No. 1 de los Pliegos de Condiciones, lo cual se verificara con fotocopia simple de los contratos relacionados.

QUE SE PRESENTE COMO FABRICANTE

La experiencia mínima requerida del fabricante, se acreditará con la presentación como mínimo de un (1) contrato certificado de fabricación de bienes de acuerdo a la tabla que se relaciona a continuación por ítem, celebrado en cualquiera o en todos los siguientes años, 2003, 2004 o 2005, que sea igual o superior al cincuenta y uno por ciento (51%) del valor del presupuesto oficial, del ítem (s) ofertado (s), que aparece en el anexo No. 1 de los presentes pliegos de condiciones, lo cual se verificara con fotocopia simple de los contratos relacionados.

Si es más de un (1) contrato, se requiere que la suma de todos sea igual o superior al cincuenta y uno por ciento (51%) del valor del presupuesto oficial, del ítem ofertado, que aparece en el Anexo No. 1 de los presentes pliegos de condiciones, lo cual se verificara con fotocopia simple de los contratos relacionados.

ITEM 1	DUCHAS DE TROPA COLECTIVAS
EXPERIENCIA EN FABRICACION DE ESTOS BIENES SIMILARES(MANUFACTURAS DE FIBRA DE VIDRIO Y/O BAÑOS, DUCHAS PORTATILES) O IGUALES AL DEL OBJETO DE LA PRESENTE CONTRATACIÓN	
ITEM 2	LETRINAS
EXPERIENCIA EN FABRICACION DE ESTOS BIENES Y/O SIMILARES FABRICACION DE MATERIAS PLÁSTICAS DE FIBRA DE VIDRIO Y MANUFACTURAS DE ESTAS MATERIAS.	

CUANDO SEA CONSORCIO O UNIÓN TEMPORAL.

Se acreditará la experiencia mínima requerida, cuando las actividades correspondientes hayan sido ejecutadas por el proponente o por uno de sus miembros bajo la modalidad de consorcio o unión temporal, pero en tal caso, sólo se tendrá en cuenta como experiencia del proponente o de uno de sus miembros, cuando la actividad ejecutada sea igual o superior al cincuenta por ciento (50%) del valor del presupuesto oficial, del ítem (s) ofertado (s), que aparece en el anexo No. 1 del presentes proceso, lo cual se verificara con fotocopia simple de los contratos relacionados y se hubiere asumido directamente la responsabilidad en la ejecución del contrato. Para este efecto el (los) integrante (s) del consorcio o unión temporal debe (n) diligenciar el Formulario No. 2A

La Agencia Logística de Las Fuerzas Militares se reserva el derecho de verificar la información aportada, y no será tenida en cuenta aquella que se pueda establecer que no es cierta.

ANEXO 3
“DATOS DEL CONTRATO”

NOTA: LA NUMERACIÓN DE LAS CLÁUSULAS DE ESTE ANEXO CORRESPONDEN A LAS DEL CONTRATO

CONTRATO DE COMPRAVENTA	No.--/06-
CONTRATANTE	AGENCIA LOGISTICA DE LAS FUERZAS MILITARES.-
REPRESENTANTE LEGAL	XXXXXXXXXXXXXXXXXXXXXX
CÉDULA DE CIUDADANÍA No.	
DECRETO DE NOMBRAMIENTO No.	
ACTA DE POSESIÓN No.	
CONTRATISTA	NOMBRE: NIT o DOC. IDENTIDAD: REPRESENTANTE LEGAL: DOC. IDENTIDAD: DIRECCIÓN: CIUDAD: TELÉFONO: FAX:
APODERADO EN COLOMBIA	NOMBRE: NIT o DOC. IDENTIDAD: REPRESENTANTE LEGAL: DOC. IDENTIDAD: DIRECCIÓN: CIUDAD: TELÉFONO: FAX:
CONSIDERANDOS	Proceso de Contratación No.XXXXXXXXXXXXXX/06 UNIDADES EJECUTORAS Resolución de Adjudicación No. del de de 2006.
CLÁUSULA PRIMERA.- OBJETO	El objeto del presente contrato es la adquisición de:
CLÁUSULA TERCERA.- VALOR	PROCESOS EN PESOS: Para efectos legales y presupuestales, el valor total del contrato asciende a la suma de

	<p>_____ pesos colombianos (\$____) incluido IVA, discriminados de la siguiente manera: i) Ítem 1, (DESCRIBIRLO), por un valor total y fijo de _____ pesos colombianos (\$____) incluido IVA y b) Ítem 2, (DESCRIBIRLO), por un valor total y fijo de _____ pesos colombianos (\$____) incluido IVA.</p>
<p>CLÁUSULA CUARTA.- FORMA DE PAGO</p>	<p>El pago del presente contrato se efectuará así:</p> <p>El treinta (30%) de anticipo sobre el total de lo adjudicado dentro de los 30 días siguientes a la aprobación de la garantía única,</p> <p>Y el saldo, equivalente al 70%, dentro de los cuarenta y cinco días siguientes a la entrega total, de acuerdo con el objeto a contratar.</p> <p>NOTA.1- : En el evento que la Agencia Logística De Las Fuerzas Militares disponga de los recursos financieros para realizar el pago del saldo con anterioridad al plazo fijado, el oferente deberá indicar en su propuesta el porcentaje de descuento que otorgará al Instituto, este debe mostrar claramente el lapso de tiempo para el cual se aplicará la tasa ofrecida; para lo cual la Agencia Logística De Las Fuerzas Militares procederá a evaluar y analizar dicho porcentaje para la respectiva erogación de fondos.</p> <p>La entrega se realizará mediante acta firmada a entera satisfacción por el Coordinador del Comité técnico, jefe del almacén del Batallón Abastecimientos ubicado en la calle 106 cra. 11 B, almacén de tropa, el Contratista y el Delgado del grupo de seguimiento de la Dirección de Contratación de la Agencia Logística De Las Fuerzas Militares, previa presentación de la factura y los trámites administrativos a que haya lugar.</p> <p>NOTA 2- Para el pago se debe anexar el Certificación del cumplimiento por parte del contratista de sus obligaciones parafiscales.</p>
<p>CLÁUSULA DÉCIMA.- GARANTÍA TÉCNICA</p>	<p>EL CONTRATISTA se obliga a reemplazar a sus expensas aquellas que resultaren de mala calidad o con defectos en manufactura, materia prima, sus componentes y uso, durante un lapso de doce</p>

	(12) meses, contados a partir de la fecha de entrega. Para efectos de verificar si las fallas presentadas constituyen siniestro de incumplimiento, se tendrá en cuenta el porcentaje máximo de fallas establecido en las tablas de muestreo en caso de existir. Al presentarse algún defecto o inconveniente sobre el bien suministrado, este debe ser subsanado en un periodo máximo de quince (15) días hábiles sin costo adicional para La Agencia Logística De Las Fuerzas Militares.
CLÁUSULA DÉCIMA SEXTA.- SUPERVISIÓN	El supervisor del presente contrato es XXXXXXXXXXXXXXXXXXXXXXX
CLÁUSULA VIGÉSIMA SEGUNDA.- MONEDA DEL CONTRATO	

**POR LA AGENCIA LOGISTICA
DE LAS FUERZAS MILITARES**

POR EL CONTRATISTA,

Representante Legal

**ANEXO DE COMPROMISO OBLIGACIONES ASUMIDAS POR EL ORGANISMO
CERTIFICADOR Y EL CONTRATISTA**

El suscrito ente certificador de común acuerdo con el CONTRATISTA asumen los siguientes compromisos:

1. Utilizar la red de los laboratorio del país conforme a lo previsto en el Decreto 2226 de 1993.
2. Entregar un cronograma y cumplir el plazo estipulado en el mismo.
3. Entregar junto con los certificados de conformidad los correspondientes resultados de las pruebas de laboratorio.

En el evento de que los resultados sean negativos o que den cuenta del no cumplimiento de la muestra o lote a certificar, los entes certificadores no podrán ordenar nueva práctica de pruebas.

4. Informar a La Agencia Logística de Las Fuerzas Militares sobre el incumplimiento del proponente en cuanto a la entrega de la muestra, de la materia prima y del lote.

NOTA: El incumplimiento de estas obligaciones asumidas por el Órgano Certificador será informado a la Superintendencia de Industria y Comercio.

Funcionario encargado de certificaciones Organismo Certificador

CONTRATISTA

ANEXO 4

DOCUMENTOS DE ASPECTOS FINANCIEROS Y ECONÓMICOS

- Certificado de inscripción, clasificación y calificación de la Cámara de Comercio.
- Balance general y estado de resultados con corte 31 de diciembre de 2005, debidamente certificados y dictaminados.
- Declaración de renta del año 2005
- Notas a los estados financieros.
- Fotocopia de la tarjeta profesional del Contador Público y Revisor Fiscal cuando la ley lo exija.
- Certificación de antecedentes disciplinarios expedida por la Junta Central de Contadores.
- Formulario No. 3 “Capacidad Patrimonial ”
- Formulario No. 4 “acreditación de la capacidad de contratación, inscripción en el RUP y cumplimiento de contratos anteriores”
- Formulario No. 4A Relación de contratos vigentes o en ejecución al cierre del proceso.
- Formulario No. 5 “Propuesta Económica”
- Formulario No. 7 “Origen de los Bienes Cumplimiento Ley 816 de 2003 Protección a la Industria Nacional”.
- Formulario No. 08 “Informe Misión Diplomática Colombiana”
- Numero del Certificado de Registro SICE del bien o servicio

FORMULARIO 1
CARTA DE PRESENTACIÓN DE LA PROPUESTA

Bogotá D.C.

Señores

AGENCIA LOGÍSTICA DE LAS FUERZAS MILITARES.

Ciudad

Referencia: Presentación de propuesta proceso de contratación de xxxx **No. XXXX/06-**, convocada por La Agencia Logística De Las Fuerzas Militares, para la adquisición de XXXXXXXXXXXXXXXXXXXX.

Yo (Nombre)(s) de la(s) persona(s) que está(n) suscribiendo la propuesta), identificado como aparece al pie de mi firma, obrando en calidad de (Calidad en la que actúa el(los) firmante(s) de la propuesta; si el(los) oferente(s) actúa(n) en su propio nombre, éste(éstos) deberá(n) suscribirlo. Si la oferta se presenta bajo la modalidad de representación ya sea de una Unión Temporal o de un Consorcio, deberá firmarla la persona a la cual se le otorgó el correspondiente poder para suscribir la propuesta y adjuntarlo a la misma. Si la oferta se presenta por persona jurídica, deberá firmarla el representante legal de la misma), de conformidad con lo establecido en el (En el evento de que la propuesta sea presentada por varias personas y el suscriptor de la carta sea una sola persona, deberá indicarse en este aparte el poder o el compromiso de asociación, o el convenio de unión temporal o consorcio, o el documento pertinente en donde conste la designación de tal persona para presentar oferta en nombre de los demás), me permito presentar, en nombre de (Indicación clara del proponente a nombre de quien se actúa), propuesta seria, formal e irrevocable para participar en el proceso de **contratación directa No.XXXX/06** convocado por La Agencia Logística De Las Fuerzas Militares – Ejército Nacional, a través de invitación pública a presentar propuestas para la celebración de un contrato para la adquisición de (objeto del proceso licitatorio o de la contratación directa), con destino a (EJERCITO NACIONAL), en los términos prescritos en los Términos de Referencia que rigen el proceso, en la minuta del contrato, en las Leyes de la República de Colombia y en particular de la Ley 80 de 1993, sus decretos reglamentarios, los códigos civil y de comercio, y las demás normas que conforman el régimen legal del presente proceso de contratación, o que llegaren a regular algún aspecto concerniente a el, con el objeto de prestar u ofrecer a La Agencia Logística de Las Fuerzas Militares el (los) siguiente(s):

ITEM	BIENES Y/O SERVICIOS	REFERENCIA (en el caso de que el bien tenga alguna referencia)	FABRICANTE Y/O COMERCIALIZADO R O DISTRIBUIDOR	AÑO FABRICACIÓN

Los ítems se encuentran detalladamente enunciados en los Términos de Referencia y en el **Anexo 2 “Especificaciones Técnicas”** y para todos los efectos legales, mi propuesta debe entenderse referida a los mismos, teniendo en cuenta su descripción, número y especificaciones técnicas y funcionales, de conformidad con la norma técnica indicada.

En relación con la propuesta que presento, manifiesto lo siguiente:

1. Que el proponente que represento conoce y acepta el contenido de los Términos de Referencia y de sus Anexos y Formularios, así como el de cada uno de los adendos hechos al mismo.
2. Que la propuesta que presento es irrevocable e incondicional, y obliga insubordinadamente al proponente que represento.
3. Que ni el representante legal ó apoderado del proponente, ni el proponente mismo, ni sus integrantes y directores nos encontramos incurso en ninguna de las causales de inhabilidad, incompatibilidad o prohibiciones determinadas por la Constitución Política y la ley aplicable.
4. Que el proponente, en este caso (Indicación clara del proponente a nombre de quien se actúa), está compuesto por las siguientes personas, y que el nombre de su representante legal, dirección, teléfono y fax son los siguientes: (Información de cada uno de los integrantes que componen al proponente, si son varias personas; Si se tratara de un proponente persona jurídica, se puede adaptar la declaración, para suministrar la información allí requerida respecto de la sociedad proponente y su representante legal únicamente)
5. Que nuestra propuesta básica cumple con todos y cada uno de los requerimientos establecidos en los Términos de Referencia y en la Ley, y cualquier omisión, contradicción ó declaración debe interpretarse de la manera que resulte compatible con los términos y condiciones del proceso de contratación dentro del cual se presenta la misma, y aceptamos expresa y explícitamente que así se interprete nuestra propuesta.
6. Que nos comprometemos a proveer a La Agencia Logística De Las Fuerzas Militares – Ejército Nacional, en caso de resultar adjudicatarios del presente proceso de contratación, los bienes y servicios ofrecidos en la presente propuesta, que corresponden a aquellos solicitados en los Términos de Referencia para la Contratación xxxx, con las especificaciones y en los términos, condiciones y plazos establecidos en los Términos de Referencia en los Anexo 2 “Especificaciones Técnicas” y en las condiciones allegadas a esa entidad a través de la presente carta de presentación.
7. Reconocemos la responsabilidad que nos concierne en el sentido de conocer técnicamente las características, funcionalidades y especificaciones de los bienes que nos obligamos a entregar, y asumimos la responsabilidad que se deriva de la obligación de haber realizado todas las evaluaciones e indagaciones necesarias para presentar la presente propuesta sobre la base de un examen cuidadoso de las características del negocio. En particular declaramos bajo nuestra responsabilidad, que los bienes que se entregarán a La Agencia Logística de Las Fuerzas Militares-Ejército Nacional, en el caso de resultar adjudicataria nuestra propuesta, cumple con

todas y cada una de las exigencias en los Términos de Referencia sus Anexos, sus Formularios y adendos que llegaren a suscribirse.

8. Manifestamos además que hemos realizado el examen completo y cuidadoso, y que hemos investigado plenamente, las condiciones del contrato que nos comprometemos a ejecutar, así como los riesgos que del mismo se derivan, y declaramos que se encuentra bajo nuestra responsabilidad y conocemos detalladamente la tecnología y los equipos a los cuales aplicaremos nuestro trabajo, y en general, todos los factores determinantes de los costos de presentación de la propuesta y de ejecución del contrato a suscribir, los cuales se encuentran incluidos en los términos de nuestra propuesta.
9. En todo caso, aceptamos y reconocemos que cualquier omisión en la que hayamos podido incurrir en la investigación de la información que pueda influir para la determinación de nuestra propuesta, no nos eximirá de la obligación de asumir las responsabilidades que nos lleguen a corresponder como contratistas, y renunciamos a cualquier reclamación, reembolso o ajuste de cualquier naturaleza por cualquier situación que surja y no haya sido contemplada por nosotros en razón de nuestra falta de diligencia en la obtención de la información.
10. Reconocemos que ni La Agencia Logística De Las Fuerzas Militares – Ejército Nacional ni el personal interno o externo al mismo que haya intervenido en la contratación que se promueve por medio del presente proceso de selección y contratación, han manifestado declaración o garantía alguna expresa o implícita en cuanto a la exactitud, confiabilidad o integridad de la información contenida en las fuentes de información analizadas y conocidas por el proponente, en los materiales proporcionados o en las declaraciones realizadas durante el transcurso de la audiencia informativa preliminar ó visita efectuada a las instalaciones en las cuales se llevarán a cabo las labores para la ejecución del contrato, ya sea por escrito o en forma verbal, y que nada de lo contenido en cualquiera de los documentos a los que hemos tenido acceso ha sido considerado como una promesa o declaración en cuanto a la adjudicación.
11. Reconocemos que ni los Términos de Referencia del proceso de contratación, ni la información contenida en este documento o proporcionada en conjunto con el mismo o comunicada posteriormente a cualquier persona, ya sea en forma verbal o escrita con respecto a cualquiera de los aspectos del contrato ofrecido, se ha considerado como una asesoría en materia de inversiones, legal, tributaria, fiscal o de otra naturaleza, y declaramos que para la preparación de nuestra propuesta hemos obtenido asesoría independiente en materia financiera, legal, fiscal, tributaria, y técnica, y que nos hemos informado plena y adecuadamente sobre los requisitos legales aplicables en la jurisdicción del presente proceso de selección y contratación y del contrato que se suscriba.
12. Aceptamos plena, incondicional e irrestrictamente los términos del contrato que se nos ofrece, conforme a la “Minuta del Contrato” de los Términos de Referencia y nos comprometemos a suscribirlo sin modificaciones sustanciales o formales de ninguna naturaleza, por la sola adjudicación que a nosotros se nos haga del contrato, salvo aquellas modificaciones que determine incluir a La Agencia Logística De Las Fuerzas Militares- Ejército Nacional, por considerarlas necesarias para incorporar las variaciones que se deriven de los adendos que se expidan dentro del proceso de

xxxxxx No. _____ - Agencia Logística De Las Fuerzas Militares, las que de antemano aceptamos.

13. Manifestamos y declaramos que nuestra propuesta no contiene ningún tipo de información confidencial o privada de acuerdo con la ley colombiana, y, en consecuencia, consideramos que La Agencia Logística De Las Fuerzas Militares-Ejército Nacional, se encuentra facultado para revelar dicha información sin reserva alguna, a partir de la fecha de apertura de las propuestas, a sus agentes o asesores, a los demás proponentes ó participantes en el proceso de contratación impulsado, y al público en general (Esta declaración puede ser suprimida y sustituida por una en la que se declare que la propuesta contiene información confidencial, en el caso de ser ello así, debiendo indicar de manera explícita los folios en los cuales obra tal información, y la justificación legal y técnica que ampara los documentos que sean citados con la confidencialidad invocada, mencionando las normas, disposiciones, decisiones de organismos competentes y actos administrativos que le confieran tal confidencialidad a los mismos).
14. Los suscritos (Integrantes del proponente en el caso de proponente plural; nombre del proponente, en caso de persona jurídica, adaptando la redacción del párrafo a tal circunstancia), quienes nos presentamos en calidad de proponentes al presente proceso de selección bajo (Forma o título bajo el cual se presenta la propuesta), declaramos y aceptamos, explícitamente, que asumimos la responsabilidad plena por los resultados y obligaciones del contrato ofrecido, según las estipulaciones contenidas en los Términos de Referencia que rigen el proceso de contratación, y reconocemos que nos encontramos vinculados o comprometidos de manera ilimitada, incondicional, insubordinada y solidaria respecto de todas y cada una de las obligaciones o responsabilidades derivadas de la presentación de la propuesta, de la correspondiente adjudicación, y de la suscripción del contrato respectivo, conforme a las condiciones de responsabilidad previstas en la Ley.
15. Declaramos bajo juramento, el que se entiende prestado por la mera suscripción de la presente carta de presentación de la propuesta, que hemos declarado únicamente la verdad en la información y propuesta suministradas, y que en consecuencia no existe ninguna falsedad en la misma, siendo conscientes de las consecuencias penales que pueden derivarse de cualquier falsedad que se evidencie en la información aportada con la propuesta, o en las declaraciones contenidas en la presente carta de presentación de la propuesta.
16. El presente documento constituye prueba de que conocemos todos los procedimientos y legislación pertinente para obtener los permisos y que diligentemente adelantaremos todas las gestiones necesarias para conseguirlos con el fin de exportar el bien ofertado y adjudicado en Colombia en el plazo solicitado en los Términos de Referencia. En caso de no conseguir los permisos por negligencia, descuido o acciones imputables al contratista, este hecho no constituirá un eximente de nuestra responsabilidad, ya que era un hecho previsible y conocido por nosotros.
17. Aceptamos, conocemos y aplicamos en la presentación de la oferta las condiciones especiales de comercio exterior previstas en los Términos de Referencia.

18. Que me obligo a suministrar a solicitud de La Agencia Logística De Las Fuerzas Militares – Ejército Nacional, cualquier información necesaria para la correcta evaluación de esta propuesta, dentro de los términos que al efecto determine esa entidad.
19. Que la presente propuesta consta de... (Número de folios de la propuesta) folios distribuidos en... (Número de fólder es en los que es presentada la propuesta) fólder es.
20. Que recibiremos notificaciones en la secretaría de su Despacho, o en la(s) siguiente(s) dirección(es): (Dirección para notificaciones)
21. Que en caso de resultar favorecidos en la adjudicación del proceso de selección y contratación, los pagos que se pacten dentro del contrato respectivo, deberán consignarse en la cuenta No. (Indicar clase de cuenta, número, banco, sucursal, ciudad, país y cualquier otro dato necesario).
22. Que no nos hallamos relacionados en el Boletín de Responsables Fiscales (artículo 60 Ley 610 de 2000).
23. Que en caso de presentar muestras del material que no ha sido utilizado o siendo utilizado no tenga resultados satisfactorios, por las Fuerza Militares y/o Policía Nacional, aceptamos la realización de las pruebas con fundamento en las condiciones establecidas en los protocolos de pruebas, conocidos previamente por nosotros. Manifestamos que en caso de que el material aportado como muestra sufra daños durante la realización de las pruebas, renunciamos a cualquier reclamación.

NOTA: La suscripción de la presente carta de presentación no subsana o reemplaza aspectos específicamente solicitados dentro de los presentes Términos de Referencia.
Cordialmente,

(Firma del representante legal del proponente)

FORMULARIO No. 2
“COMPROMISO DE CUMPLIMIENTO REQUERIMIENTOS DE LA AGENCIA LOGISTICA DE LAS FUERZAS MILITARES”

EMPRESA PROPONENTE

EL (LOS) SUSCRITO (S)

Identificado (s) con cédula (s) de ciudadanía

No.(s) _____

Certificamos y declaramos bajo nuestra responsabilidad personal y comprometiendo la responsabilidad institucional de las personas jurídicas que representamos que:

El ítem que ofrecemos suministrar cumple con la totalidad de las condiciones y requisitos indicados en las Normas o Especificaciones Técnicas de la Agencia Logística, correspondientes a los elementos que adelante se relacionan:

PROCESO	OBJETO	ELEMENTO	NORMA TECNICA

1. En el evento de ser adjudicatarios del presente proceso de contratación, nos comprometemos a proveer a la Agencia Logística los bienes requeridos en la contratación directa No._____/2006, con la calidad exigida, como en insumos , en las cantidades y valores propuestos y suministrado bienes nuevos y de reciente fabricación que no han sido utilizados.
2. Como proponentes conocemos íntegramente las características y funcionalidades de los elementos objeto de contratación y al momento de presentar la oferta no existen vacíos, dudas o inquietudes sobre el contenido e interpretación de las Normas o Especificaciones Técnicas citada.
3. Como proponentes asumimos la responsabilidad que se deriva de la obligación de haber realizado todas las evaluaciones e indagaciones indispensables para participar con la presente propuesta, sobre la base de un examen cuidadoso de los lineamientos técnicos de los bienes a adquirir por la Agencia Logística.
4. en caso de resultar adjudicatarios del contrato, nos comprometemos a elaborar los elementos requeridos, con las empresas fabricantes por nosotros relacionadas en el formulario denominado “certificación de compromiso del fabricante”(factor excluyente).
5. Si resultamos adjudicatarios, en caso de que los lotes de elementos entregados no cumplan la totalidad de las condiciones y requisitos técnicos establecidos en las normas o especificaciones técnicas citadas en este formulario asumimos las consecuencias legales previstas en el contrato.
6. Como proponentes conocemos y nos comprometemos a respetar las normas legales vigentes que tratan sobre la propiedad industrial (marcas y patentes) registradas en la Superintendencia de Industria y Comercio.

TERMINOS DE REFERENCIA CONTRATACIÓN DIRECTA No. 088-2006, ADQUISICIÓN DE DUCHAS DE TROPA COLECTIVAS Y LETRINAS CON DESTINO AL EJÉRCITO NACIONAL.

En constancia de lo anterior y aceptación expresa se firma el presente documento en la ciudad de _____ a _____ los _____ días del mes de _____ de 2006.

**FIRMA Y POSTFIRMA REPRESENTANTE LEGAL
OFERENTE CEDULA DE CIUDADANIA O EQUIVALENTE**

**FORMULARIO No. 2A
ACREDITACIÓN DE LA EXPERIENCIA**

PROPONENTE: _____

ACREDITA LA EXPERIENCIA COMO:

FABRICANTE **SI**___ **NO**___

COMERCIALIZADOR O DISTRIBUIDOR **SI**___ **NO**___

ÍTEM No.	DESCRIPCIÓN DEL ÍTEM OFERTADO

EXPERIENCIA COMO DISTRIBUIDOR O COMERCIALIZADOR

No. y fecha del contrato o factura de distribución o comercialización	Elementos distribuidos o comercializados	No. de unidades Distribuidas o comercializadas	Valor del contrato	Comprador	CONSORCIO O UNIÓN TEMPORAL % PARTICIPACIÓN

NOTA: Los documentos relacionados deberán ser adjuntados en fotocopia simple

Firma del Representante Legal de quien acredita la experiencia.

Nombre

Documento de Identidad

EXPERIENCIA COMO FABRICANTE

No. y fecha del contrato o factura de fabricación o distribución o comercialización	Elemento fabricado	Valor del contrato	Comprador	CONSORCIO O UNIÓN TEMPORAL % PARTICIPACIÓN

NOTA: Los documentos relacionados deberán ser adjuntados en fotocopia simple

TERMINOS DE REFERENCIA CONTRATACIÓN DIRECTA No. 088-2006, ADQUISICIÓN DE DUCHAS DE TROPA COLECTIVAS Y LETRINAS CON DESTINO AL EJÉRCITO NACIONAL.

Declaramos, bajo nuestra responsabilidad personal, y comprometiendo la responsabilidad institucional de las personas jurídicas que representamos, que la información antes consignada es totalmente cierta, y puede ser verificada

Firma del Representante Legal del fabricante que acredita la experiencia.

Nombre

Documento de Identidad

FORMULARIO No. 2B IDONEIDAD TÉCNICA DEL ÍTEM

Declaramos, bajo nuestra responsabilidad personal, y comprometiendo la responsabilidad institucional de las personas jurídicas que representamos, que:

El ítem que se ofrece suministrar cumple con los estándares y normas internacionales establecidas y de acuerdo a las normas relacionadas a continuación **(debe certificar mínimo una)**.

ÍTEM OFERTADO: _____

NORMA Y/O CERTIFICADO	SI	Norma Especifica	NO
(1)	(2)	(3)	(4)
(1)	(2)	(3)	(4)
(1)	(2)	(3)	(4)
(1)	(2)	(3)	(4)
(1)	(2)	(3)	(4)
(1)	(2)	(3)	(4)

(5)

Firma del Representante Legal Proponente y/o Apoderado y/o Distribuidor y/o Comercializador

Nombre:

Documento Identidad:

INSTRUCCIONES DE DILIGENCIAMIENTO DEL FORMULARIO No. 2B

- (1) Nombre de la norma técnica y/o certificado que cumple.
- (2) Indicar con una "X" **SI ANEXA** la norma Y/O certificado mencionada (o)
- (3) En caso de marcar la casilla "SI" con una "X", indicar la norma Especifica que cumple y anexa (v.g. Nombre, numero, denominación, etc.).
- (4) Indicar con una "X" **SI NO ANEXA** la norma y/o certificado mencionado (o)
- (5) Nombre, documento de identificación y firma del Representante, Apoderado y/o Distribuidor y/o Comercializador

FORMULARIO No.3
“CAPACIDAD PATRIMONIAL”

PROPONENTE	ACTIVOS EN PESOS (\$)	PASIVOS EN PESOS (\$)	PATRIMONIO EN PESOS (\$)	PATRIMONIO REQUERIDO EN PESOS (\$)

NOTA: ESTE FORMULARIO DEBE SER DILIGENCIADO CON EL BALANCE A 31 DE DICIEMBRE DE 2005

Declaramos bajo la gravedad de juramento, comprometiendo nuestra responsabilidad personal y comprometiendo la responsabilidad institucional de las personas jurídicas que representamos, que la información antes consignada es totalmente cierta, corresponde única y exclusivamente a la entidad que representamos.

FIRMA: CONTADOR

- En **OFERENTES NACIONALES:** Firmado por el respectivo CONTADOR.
- En **OFERENTES EXTRANJEROS:** Firmado por **AUDITOR EXTERNO DEL PAIS DE ORIGEN DE LA FIRMA OFERENTE** y a falta de éste, debe suscribirlo el **CONTADOR COLOMBIANO QUE AVALE LOS ESTADOS FINANCIEROS.**

REPRESENTANTE LEGAL

CONTADOR

**APODERADO REPRESENTANTE LEGAL
EN CASO DE PROPONENTE EXTRANJERO**

FORMULARIO No. 4

**ACREDITACIÓN DE LA CAPACIDAD DE CONTRATACIÓN,
INSCRIPCIÓN EN EL RUP Y CUMPLIMIENTO DE CONTRATOS ANTERIORES**

NOMBRE DEL PROPONENTE: _____

I. INSCRIPCIÓN REGISTRO ÚNICO DE PROPONENTES

PROponente	*ACTIVIDAD	*ESPECIALIDAD	*GRUPO

II. CAPACIDAD DE CONTRATACIÓN

PROponente	* CAPACIDAD DE CONTRATACIÓN SMMLV	**CONTRATOS VIGENTES O EN EJECUCIÓN SMMLV	KDC RESIDUAL SMMLV

III. DECLARACIÓN SOBRE MULTAS Y SANCIONES DURANTE LOS ÚLTIMOS TRES (3) AÑOS

*OBJETO DEL CTR.	*No. CTR	ENTIDAD CONTRATANTE	*VR. CTR EN PESOS (\$)	*TIPO		*FECHA MULTA O SANCIÓN	*Vr. MULTA O SANCIÓN EN PESOS (\$)	*Vr. MULTA O SANCIÓN EN SMMLV
				MULTA	SANCIÓN			

* Los relacionados en la Cámara de Comercio

** Debe corresponder a la sumatoria del porcentaje **PENDIENTE POR EJECUTAR** en SMMLV de los contratos relacionados en el Formulario 4A **“RELACIÓN DE CONTRATOS VIGENTES O EN EJECUCIÓN AL CIERRE DEL PROCESO”**.

Declaramos bajo nuestra responsabilidad personal y comprometiendo la responsabilidad institucional de las personas jurídicas que represento, que la información antes consignada es totalmente cierta, corresponde única y exclusivamente a la entidad que represento.

REPRESENTANTE LEGAL Y/O APODERADO

FORMULARIO No. 4A

**RELACIÓN DE CONTRATOS VIGENTES O EN EJECUCIÓN
AL CIERRE DEL PROCESO**

NOMBRE DEL PROPONENTE: _____

No. CONTRATO	ENTIDAD CONTRATANTE	(*) OBJETO	(**) %	VALOR CONTRATO	FECHAS		VALOR EJECUTADO	
					INICIO	TERMINACION	%	\$

TOTAL CONTRATOS VIGENTES O EN EJECUCION (\$)	
TOTAL CONTRATOS VIGENTES O EN EJECUCION (SMLMV)	

Declaramos bajo nuestra responsabilidad personal y comprometiendo la responsabilidad institucional de las personas jurídicas que represento, que la información antes consignada es totalmente cierta, corresponde única y exclusivamente a la entidad que represento.

NOTA 1 :

- (*) el proponente debe escribir su forma de participación así:
C consorcio
UT Unión Temporal
I Individual
- (**) el proponente debe colocar el porcentaje (%) de participación.

NOTA 2.

El valor de los contratos vigentes, o en ejecución (SMLMV), presentado en este formulario, debe ser igual al reportado en el formulario No. 4

REPRESENTANTE LEGAL Y/O APODERADO

**FORMULARIO No. 5
PROPUESTA ECONÓMICA
(PARA OFRECIMIENTOS EN PESOS)**

Bogotá D.C., de 2006

Señor
AGENCIA LOGÍSTICA DE LAS FUERZAS MILITARES
Ciudad.-

REF: PROCESO DE _____ No. --/06-

El suscrito _____, obrando en nombre y representación de _____, de conformidad con lo establecido en los Términos de Referencia, adelantado por la Agencia Logística De Las Fuerzas Militares, por medio de la presente, oferto en firme, de forma irrevocable y como precio fijo y global, con destino a la celebración del contrato que es objeto el presente proceso, y en consecuencia, ofrezco proveer los bienes y servicios correspondientes que se relacionaron en el Anexo _____ de éstos Términos de Referencia, bajo las características técnicas establecidas para tales bienes y servicios en los Anexos Nos. ____ (técnicos), en los términos y conforme a las condiciones y cantidades, previstos para tal efecto, por un valor total fijo de _____ PESOS COLOMBIANOS(\$--- ----), los que únicamente para los efectos tributarios y arancelarios que resulten pertinentes, se discriminan así:

CUADRO DE PRECIOS

**BIENES NACIONALES O IMPORTADOS YA NACIONALIZADOS EN STOCK
DEL OFERENTE:**

ÍTEM No.	DESCRIPCIÓN	CANTIDAD	VR. UNITARIO SIN IMPUESTOS \$	VR. UNITARIO CON IMPUESTOS	VALOR TOTAL CON IMPUESTOS \$	PLAZOS DE ENTREGA
VALOR TOTAL						

Atentamente,

REPRESENTANTE LEGAL Y/O APODERADO

FORMULARIO No.6 COMPROMISO ANTICORRUPCIÓN

El(los) suscrito(s) a saber: (Nombre del representante legal de la sociedad, asociación o persona jurídica proponente, o nombre del representante legal del consorcio o Unión Temporal proponente) domiciliado en (Domicilio de la persona firmante), identificado con (Documento de Identificación de la persona firmante y lugar de expedición), quien obra en calidad de (Representante legal de la Sociedad, del Consorcio, de la Unión Temporal, o de la Asociación proponente, si se trata de persona jurídica, caso en el cual debe identificarse de manera completa dicha Sociedad, Consorcio, Unión Temporal, o Asociación, indicando instrumento de constitución y haciendo mención a su registro en la Cámara de Comercio del domicilio de la persona jurídica), que en adelante se denominará **EL PROPONENTE**, manifiesta(n) su voluntad de asumir, de manera unilateral, el presente compromiso, dentro de los Términos de Referencia teniendo en cuenta las siguientes consideraciones:

PRIMERO: Que La Agencia Logística de Las Fuerzas Militares adelanta un proceso de contratación para la celebración de un contrato estatal para la adquisición de XXXXXXXXXXXXXXXX.

SEGUNDO: Que es interés de **EL PROPONENTE** apoyar la acción del Estado colombiano, y de La Agencia Logística de Las Fuerzas Militares para fortalecer la transparencia en los procesos de contratación, y la responsabilidad de rendir cuentas;

TERCERO: Que siendo del interés de **EL PROPONENTE** participar en el proceso de contratación aludido en el considerando primero precedente, se encuentra dispuesto a suministrar la información propia que resulte necesaria para aportar transparencia al proceso, y en tal sentido suscribe el presente compromiso unilateral anticorrupción, que se regirá por las siguientes cláusulas:

CLÁUSULA PRIMERA. COMPROMISOS ASUMIDOS.

EL PROPONENTE, mediante suscripción del presente documento, asume los siguientes compromisos:

- 1.1. **EL PROPONENTE** no ofrecerá ni dará sobornos ni ninguna otra forma de halago a ningún funcionario público en relación con su propuesta, con el proceso de contratación, ni con la ejecución del contrato que pueda celebrarse como resultado de su propuesta,
- 1.2. **EL PROPONENTE** se compromete a no permitir que nadie, bien sea empleado de la compañía o un agente comisionista independiente, o un asesor o consultor lo haga en su nombre;
- 1.3. **EL PROPONENTE** se compromete formalmente a impartir instrucciones a todos sus empleados, agentes y asesores, y a cualesquiera otros representantes suyos, exigiéndoles el cumplimiento en todo momento de las leyes de la República de Colombia, especialmente de aquellas que rigen el presente proceso de contratación y la relación contractual que podría derivarse de ella, y les impondrá las obligaciones de:

- a) No ofrecer o pagar sobornos o cualquier halago a los funcionarios de la Agencia Logística De Las Fuerzas Militares, ni a cualquier otro servidor público o privado que pueda influir en la adjudicación de la propuesta, bien sea directa o indirectamente, ni a terceras personas que por su influencia sobre funcionarios públicos, puedan influir sobre la aceptación de la propuesta;
- b) No ofrecer pagos o halagos a los funcionarios de La Agencia Logística De Las Fuerzas Militares durante el desarrollo del contrato que se suscriba si llegase a ser aceptada su propuesta.

1.4. EL PROPONENTE se compromete formalmente a no efectuar acuerdos, o realizar actos o conductas que tengan por objeto o como efecto la colusión en el presente proceso de contratación.

CLÁUSULA SEGUNDA. PAGOS REALIZADOS.

EL PROPONENTE declara que para la elaboración y presentación de la presente propuesta ha realizado, o deberá realizar, únicamente los siguientes pagos, incluyen los pagos de bonificaciones o sumas adicionales al salario ordinario que puedan hacerse a sus propios empleados, representantes, agentes o asesores, o a los empleados, representantes, agentes o asesores de otras empresas, tanto públicos como privados:

BENEFICIARIO (Nombre del beneficiario del pago realizado o por realizar)	MONTO (\$) (Valor del pago realizado o por realizar, en pesos corrientes)	CONCEPTO (Concepto del pago realizado o por realizar. En esta columna deben discriminarse de manera clara y detallada cada uno de los conceptos bajo los cuales se ha realizado cada pago, o el concepto por el cual se prevé que se realizará un gasto en el futuro, asociados en cualquiera de los casos a la presentación de la propuesta.)

En caso de resultar favorecida su propuesta EL PROPONENTE realizará únicamente los siguientes pagos:

BENEFICIARIO (Nombre del beneficiario del pago realizado o por realizar)	MONTO (\$) (Valor del pago realizado o por realizar, en pesos corrientes)	CONCEPTO (Concepto del pago realizado o por realizar. En esta columna deben discriminarse de manera clara y detallada cada uno de los conceptos bajo los cuales se ha realizado cada pago, o el concepto por el cual se prevé que se realizará un gasto en el futuro, asociados en cualquiera de los

		casos a la presentación de la propuesta.)

CLÁUSULA TERCERA. CONSECUENCIAS DEL INCUMPLIMIENTO

EL PROPONENTE asume a través de la suscripción del presente compromiso, las consecuencias previstas en los Términos de Referencia del presente proceso de contratación, si se verificare el incumplimiento de los compromisos anticorrupción.

En constancia de lo anterior, y como manifestación de la aceptación de los compromisos unilaterales incorporados en el presente documento, se firma el mismo en la ciudad de (Ciudad donde se firma el presente documento) a los (Día del mes en letras y números, días del mes de del año).

EL PROPONENTE:

(Nombre, número del documento de identificación y firma del proponente o su representante)

Únicamente se exceptúan los gastos que haya realizado el proponente por concepto de salarios, bonificaciones, prestaciones sociales o cualquier gasto derivado de los contratos de trabajo bajo los cuales se encuentren vinculadas las personas que laboran de manera permanente con el proponente o con cualquiera de las personas jurídicas que conforman al proponente en el caso de tratarse de un proponente plural, costos que no deben discriminarse por beneficiario, sino que deben consolidarse bajo los siguientes dos rubros: 1. Total Salarios Brutos y 2. Aportes parafiscales y seguridad social. Igualmente, todos los gastos menores, tales como papelería, mensajería, etc., podrán agruparse en un único concepto bajo la denominación 'gastos de funcionamiento', siempre que de manera tanto individual como consolidada tengan un costo total inferior a los mil dólares de los Estados Unidos de América (US\$1.000.00).

SUSCRIBIRÁN EL DOCUMENTO TODOS LOS INTEGRANTES DE LA PARTE PROPONENTE SI ES PLURAL (CONSORCIO O UNIÓN TEMPORAL), A TRAVÉS DE SUS REPRESENTANTES LEGALES.

FORMULARIO No.7

**ORIGEN DE LOS BIENES
CUMPLIMIENTO LEY 816 DE 2003
"PROTECCIÓN A LA INDUSTRIA NACIONAL"**

Declaramos bajo nuestra responsabilidad personal y comprometiendo a las personas jurídicas que representamos que:

1. OFRECIMIENTO DE BIENES NACIONALES O IMPORTADOS SIN ACREDITACIÓN:

Este punto lo deben diligenciar los oferentes cuyos bienes sean elaborados (fabricados) así:

a.-) EN COLOMBIA: - **Se utilicen insumos y mano de obra 100% COLOMBIANA. (MARCAR SI)**

SI ____, REGISTRO PRODUCCIÓN NACIONAL No. _____ (el número de radicado de respuesta positiva del Mincomercio, anexar documento certificado de origen).

APLICA PARA LOS ÍTEMS Nos: _____

- **Se utilicen insumos y/o materia prima importada cuyos valores CIP sean iguales o inferiores al 60% del valor en fábrica del bien. (MARCAR SI, e indicar el % del componente colombiano)**

SI ____, PORCENTAJE__% DE COMPONENTE NACIONAL. REGISTRO PRODUCCIÓN NACIONAL No. _____ (el número de radicado de respuesta positiva del Mincomercio, anexar documento certificado de origen).

APLICA PARA LOS ITEMS Nos: _____

NOTA: El número de radicado de respuesta positiva del Mincomercio debe ser expedido con anterioridad a la fecha de presentación de la propuesta.

b.-) EN EL EXTERIOR: - **Bienes en los cuales no utilizan insumos y/o mano de obra colombiana y los países en donde se fabrican hacen parte de Convenios o Tratados Internacionales celebrados con Colombia. (MARCAR SI, e indicar el Convenio o Tratado)**

**SI _____,
TRATADO O CONVENIO: _____
APLICA PARA LOS ÍTEMS Nos: _____**

- Bienes en los cuales no utilizan insumos y/o mano de obra colombiana y en los países donde se fabrica el bien aplican la RECIPROCIDAD (MARCAR SI y anexar certificado de Misión Consular Diplomática, FORMULARIO No.8)

SI _____
ANEXAR DILIGENCIADO EL FORMULARIO 8
APLICA PARA LOS ÍTEMS Nos: _____

- c.-) EN EL EXTERIOR:
- Bienes en los cuales no utilizan insumos y/o mano de obra colombiana y los países en donde se fabrican no hacen parte de Convenios ni Tratados Internacionales y no aplican la RECIPROCIDAD (MARCAR NO)

NO _____
APLICA PARA LOS ÍTEMS Nos: _____

Los oferentes de esta clase de bienes, para los literales a) y b) obtendrán la asignación del **20%** y a los del literal c) no se les asignará porcentaje.

Los oferentes que diligencien este punto en cualquier literal, no deben diligenciar el siguiente punto (No.2).

2.- OFRECIMIENTOS DE BIENES IMPORTADOS ACREDITADOS:

Este punto lo deben diligenciar los oferentes cuyos bienes sean elaborados (fabricados) así:

- a.-) EN COLOMBIA:
- Se utilicen insumos y/o materia prima importados y su valor CIP sea superior al 60% del valor en fábrica del bien. (EL BIEN ES CATALOGADO EXTRANJERO)
- b.-) EN EL EXTERIOR:
- Se utilicen insumos y/o materia prima, cualquiera que sea el porcentaje del componente colombiano. (EL BIEN ES CATALOGADO EXTRANJERO)

- Dentro de la fabricación de los bienes que nos obligamos a suministrar se han incluido o se incluirán insumos y/o materia prima nacional (Colombiana)

SI _____ PORCENTAJE COLOMBIANO _____%

APLICA PARA LOS ÍTEMS Nos: _____

NOTA: PARA QUE EL BIEN SEA CONSIDERADO ACREDITADO, DEBERÁ CONTAR COMO MÍNIMO DE COMPONENTE COLOMBIANO CON EL 10% DEL VALOR DEL BIEN EN FABRICA, DE LO CONTRARIO NO SERÁ CONSIDERADO ACREDITADO Y EN SU DEFECTO NO SE LE ASIGNARA EL 5% DEL PUNTAJE TOTAL

Declaramos que conocemos que el anterior ofrecimiento queda como obligación en nuestra oferta y por lo tanto el incumplimiento de ello, acarrea las sanciones de ley contempladas en el contrato.

Firma Representante legal
Nombre:

y/o

Firma del APODERADO
Nombre:

NOTA: Para la recepción del material LA AGENCIA LOGÍSTICA DE LAS FUERZAS MILITARES verificará los documentos de importación correspondientes, que certifiquen las declaraciones del oferente acreditando en este aspecto.

FORMULARIO No. 8
INFORME MISION DIPLOMÁTICA COLOMBIANA

El(a) suscrito(a) (NOMBRE) _____, funcionario(a) consular de la República de Colombia en (PAIS ORIGEN DE LOS BIENES) _____, se permite informar, de conformidad con lo dispuesto en el parágrafo del artículo 1º. de la Ley 816 de 2003, que LOS BIENES Y/O SERVICIOS DE ORIGEN COLOMBIANO se les concede el mismo tratamiento otorgados a sus bienes y servicios nacionales, en cuanto a las condiciones, requisitos, procedimientos y criterios para la adjudicación de contratos por parte de las entidades nacionales del país de (ORIGEN DE LOS BIENES) _____.

Se expide el presente informe a los ___ días del mes de _____ de _____, con destino al la AGENCIA LOGÍSTICA DE LAS FUERZAS MILITARES, a solicitud de la empresa (nombre del oferente) _____, con ocasión del proceso de Contratación Directa No _____/06

FIRMA

NOMBRE

CARGO

NOTA: EN CASO DE NO EXISTIR MISIÓN DIPLOMÁTICA CONSULAR EN EL PAÍS, DEBERÁ CERTIFICARSE EN LA DE UN PAÍS AMIGO

**UNIDAD ASESORA DE LA AGENCIA LOGÍSTICA
DE LAS FUERZAS MILITARES QUE APRUEBAN
LOS TÉRMINOS DE REFERENCIA**

RESPONSABLE DE LAS FUNCIONES DE LA DIRECCIÓN APOYO LOGÍSTICO

Nombre del firmante: **CC. LUIS FERNANDO MARQUEZ VELOSA**

Cargo del firmante: Responsable de las Funciones de la Dirección de Apoyo Logístico y encargado de las funciones de la Dirección de Contratación

No. Documento de Identificación: 73144548 de Cartagena.

DIRECTOR JURÍDICO

Nombre del firmante: **MARTHA EUGENIA CORTES BAQUERO**

Cargo del firmante: Jefe de Oficina.

No. Documento de Identificación: 51.584.885 de Bogotá.

DIRECTOR FINANCIERO

Nombre del firmante: **SOFÍA ESPINOSA TORRES**

Cargo del firmante: Jefe División Financiera

No. Documento de Identificación: 51.790.568 de Bogotá.

**COORDINADOR COMITÉ ESTRUCTURADOR
FINANCIERO/ECONÓMICO**

Nombre del firmante: **NICOLÁS MORALES**

Cargo del firmante: Coordinador Comité Estructurador Financiero - Económico

No. Documento de Identificación: 80.469.076

INTEGRANTES COMITÉ JURÍDICO ESTRUCTURADOR

Nombre del firmante: **LUCILA SALAMANCA ARBELÁEZ**
Cargo del firmante: Coordinador Grupo Precontractual
No. Documento de Identificación: 24.573.914 de Calarcá

Nombre del firmante: **ESTHER JULIA VELÁSQUEZ SÁNCHEZ**
Cargo del firmante: Abogado.
No. Documento de Identificación: 65.752.208 de Ibagué

Nombre del firmante: **DIANA TINJACÁ OSPINA**
Cargo del firmante: Abogada
No. Documento de Identificación: 35425311 de Zipaquirá.

COMITÉ TÉCNICO

Nombre del firmante:
Cargo del firmante: Comité Técnico.
No. Documento de Identificación:

Nombre del firmante:
Cargo del firmante: Comité Técnico.
No. Documento de Identificación: